



הוד השרון

קהילה וטבע במרכז



מכרז פומבי מס' 216/22

**למתן שירותי אספקה והתקנת יחידות מיזוג אוויר מפוצלות
ומיני מרכזיות עבור עיריית הוד השרון**

עיריית הוד השרון

מכרז מס' 216/22

תוכן עניינים ורשימת המסמכים

<u>מסמכים מצורפים למכרז והכלולים בחוברת זו</u>	
עמ' 4	מסמך א' - תנאי המכרז והוראות כלליות למשתתפים - נספח א' למסמך א' - תצהיר עמידה בתנאי הסף - נספח ב' למסמך א' - תצהיר בהתאם לחוק עסקאות גופים ציבוריים - נספח ג' למסמך א' - תצהיר אי תיאום מכרז
15	מסמך ב' - הצעת הקבלן
18	מסמך ג' - נוסח ערבות בנקאית להשתתפות במכרז
19	מסמך ד'1 - אישור עריכת ביטוח
	מסמך ד'2 - אישור עריכת ביטוח עבודות קבלניות
21	מסמך ה' - חוזה - נספח א' למסמך ה' - התחייבות למתן שירותים בתקופת חירום - נספח ב' למסמך ה' - הצהרה וחתייבות לעמידה בתנאי החוק למניעת העסקה של עברייני מין במוסדות מסוימים, תשס"א - 2001
37	מסמך ו' - נוסח ערבות בנקאית להבטחת ביצוע עבודות
38	מסמך ז' - התנאים הכללים לחוזה
59	מסמך ח' - תנאים כללים מיוחדים מקצועיים
60	מסמך ט' - מפרט טכני מיוחד
61	מסמך י' - כתב כמויות ומחירים
62	מסמך יא' - פרטים סטנדרטיים ליחידות מיזוג אוויר מפוצלות
63	מסמך יב' - נספח בטיחות
68	מסמך יג' - נספח ביטחון
70	מסמך יד' - שאלון לאיתור החשש לניגוד עניינים

מסמכים המצורפים למכרז ושאינם כלולים בחוברת זו

המפרט הכללי לעבודות בנין על כל פרקיו הרלוונטיים שבהוצאת ועדה בין-משרדית מיוחדת בהשתתפות משרד הביטחון ומשרד הבינוי והשיכון (האוגדן הכחול) וכן אופני המדידה ותכולת המחירים המצורפים לפרקיו השונים של המפרט הכללי הנ"ל ובהוצאה האחרונה שלהם בעת פרסום המכרז

לא מצורף*

* ניתן לרכוש בהוצאה לאור של משרד הביטחון

כל המסמכים דלעיל מהווים יחד את מסמכי המכרז / תחזה בין שהם מצורפים ובין שאינם מצורפים.

מסמך א'

תנאי המכרז והוראות כלליות למשתתפים

1. מהות המכרז

עיריית הוד השרון (להלן - "העירייה") מבקשת בזה לקבל הצעות במכרז פומבי מספר 216/22 למתן שירותי אספקה והתקנת יחידות מיזוג אוויר מפוצלות ומיני מרכזיות עבור עיריית הוד השרון (להלן - "העבודות"), הכל כמפורט במסמכי המכרז המצורפים לחוברת זו ומהווים חלק בלתי נפרד הימנו.

2. מסמכי המכרז

2.1. המסמכים המפורטים מטה, מהווים חלק בלתי נפרד ממסמכי המכרז ותנאיו:

- | | |
|------------------------------------------------------------------------------------------------------------------------------------------------------------------------------------------------------------------------------------------------------------------------------------------------------------------|---------------------------------------------------------------------------------------------------------------------------------------------------------------------------------------------------------------------------------------------------------------------------------------------------------------------------------------------------------------------------------------------------------------------------------------------------------------------------------------------------------------------------------------------------------------------------------------------------------------------------------------------------------------------------------------------------------------------------------------------------------------------------------------------------------------------------------------------------------------------------------------------------------------------------------------------------------------------------------------------------|
| <ul style="list-style-type: none"> - מסמך א'. - נספח א' למסמך א' - נספח ב' למסמך א' - נספח ג' למסמך א' - מסמך ב'. - מסמך ג'. - מסמך ד' 1. - מסמך ד' 2. - מסמך ה'. - נספח א' למסמך ה' - נספח ב' למסמך ה' | <ul style="list-style-type: none"> 2.1.1. תנאי המכרז והוראות כלליות 2.1.1.1. תצהיר עמידה בתנאי הסף 2.1.1.2. תצהיר בהתאם לחוק עסקאות גופים ציבוריים 2.1.1.3. תצהיר אי תיאוס מכרז 2.1.2. הצעת הקבלן 2.1.3. נוסח ערבות בנקאית להשתתפות במכרז 2.1.4. אישור עריכת ביטוח הקבלן 2.1.5. אישור עריכת ביטוח עבודות קבלניות 2.1.6. חוזה 2.1.6.1. התחייבות למתן שירותים בתקופת חירום 2.1.6.2. הצהרה והתחייבות של המציע לעמידה בתנאי החוק למניעת העסקה של עברייני מין במוסדות מסוימים, תשס"א - 2001 2.1.7. נוסח ערבות בנקאית להבטחת ביצוע העבודות 2.1.8. התנאים הכלליים לחוזה 2.1.9. תנאים כלליים מיוחדים מקצועיים 2.1.10. מפרט טכני מיוחד 2.1.11. כתב כמויות ומחירים 2.1.12. פרטים סטנדרטיים ליחידות מיזוג אוויר מפוצלות- מסמך יא' 2.1.13. נספח בטיחות 2.1.14. נספח ביטחון 2.1.15. שאלון לאיתור החשש לניגוד עניינים |
|------------------------------------------------------------------------------------------------------------------------------------------------------------------------------------------------------------------------------------------------------------------------------------------------------------------|---------------------------------------------------------------------------------------------------------------------------------------------------------------------------------------------------------------------------------------------------------------------------------------------------------------------------------------------------------------------------------------------------------------------------------------------------------------------------------------------------------------------------------------------------------------------------------------------------------------------------------------------------------------------------------------------------------------------------------------------------------------------------------------------------------------------------------------------------------------------------------------------------------------------------------------------------------------------------------------------------|

2.2. מסמכים המצורפים למכרז ושאינם כלולים בחוברת זו

המפרט הכללי לעבודות בנין על כל פרקיו הרלוונטיים שבהוצאת ועדה בין-משרדית מיוחדת בהשתתפות משרד הבטחון ומשרד הבינוי והשיכון (האוגדן הכחול) וכן אופני המדידה ותכולת המחירים המצורפים לפרקיו השונים של המפרט הכללי הנ"ל ובהוצאה תאחרונה שלהם בעת פרסום המכרז - לא מצורף

כל המסמכים המפורטים לעיל יקראו להלן, יחד ולחוד "מסמכי המכרז".

2.3. את מסמכי המכרז ניתן לרכוש כנגד תשלום באשראי או שיק, על סך של 1,000 ₪ בימים א' עד ה' (כולל), בין השעות 08:00 – 15:00 במשרדי העירייה שבמחלקת חוזים ומכרזים רח' יהושע בן גמלא 28 בהוד השרון. עלות הדמישה כאמור לא תוחזר בכל מקרה.

3. עדיפות בין מסמכים

3.1. בכל מקרה של סתירה ו/או אי התאמה ו/או דו-משמעות בין מסמכי החוזה בינם לבין עצמם, יקבעו המסמכים לפי סדר העדיפות הבא:

3.1.1. עדיפות לצרכי תשלום -

במקרה של סתירה ו/או פירוש שונה בין התיאורים והדרישות במסמכים השונים, ייחשב לצורכי תשלום, סדר העדיפויות כדלהלן: כתב הכמויות, מפרט טכני מיוחד, מפרט כללי הבין-משרדי, תנאי החוזה לביצוע העבודות, תקנים ישראליים והוראות המפקח ביומן העבודה; כל אחד עדיף על הבא אחריו.

3.1.2. עדיפות לצרכי ביצוע -

במקרה של סתירה ו/או פירוש שונה בין התיאורים והדרישות במסמכים השונים, לצורכי ביצוע העבודות, סדר העדיפויות כדלהלן: כתבי הכמויות, מפרט טכני מיוחד, תקנים ישראליים ותקנים זרים.

4. הגדרת העבודות נשוא המכרז

העבודות כוללות, בין היתר, את ביצוע הפעולות הבאות:

4.1. אספקת יחידות מיזוג אוויר מפוצלות ומיני מרכזיות

4.2. התקנת מזגנים מפוצלים מכל סוג וזגם.

4.3. מובהר בזאת למציעים, כי מכרז זה הינו מכרז מסגרת, המותנה בקיומם של אישורים תקציביים. לעירייה שמורה הזכות להזמין מעת לעת, היקף עבודות ככל שתראה לנכון, או לא להזמין עבודות כלל, הכל לפי שיקוליה וצרכיה השונים. כן מובהר, כי העירייה יכולה כל עת להתקשר על פי דין עם קבלנים אחרים שלא במסגרת מכרז זה.

- הכל כמפורט במסמכי המכרז.

5. תנאי סף להשתתפות במכרז

רשאים להשתתף במכרז מציעים העומדים בכל בתנאים הבאים, במצטבר:

5.1. על מציע להיות, במועד הגשת ההצעה, קבלן רשום בפנקס הקבלנים בסיווג מקצועי 220 - ב - 2 לפחות.

5.2. על המציע להיות, במועד הגשת ההצעה בעל ניסיון באספקה והתקנה של יחידות מיזוג מפוצלים ומיני מרכזיים עבור שתי (2) רשויות מקומיות ו/או שני (2) מוסדות ממשלתיים לפחות בהיקף מיליון וחצי (1.5) מיליון ₪ לפחות (כולל מע"מ כדין), לכל רשות, וזאת בכל שנה בשלושת השנים האחרונות (2019, 2020, 2021).

(כלומר יש להוכיח היקף אספקה והתקנה מצטבר של 3 מיליון ₪ בשנה לפחות, בכל אחת מהשנים 2019, 2020, ו- 2021, עבור 2 רשויות מקומיות ו/או שני (2) מוסדות ממשלתיים לפחות כאמור).

* יובהר בזאת, כי על כל האישורים והמסמכים, אשר נדרש המציע לצרף להצעתו במכרז כאמור

לעיל, להתייחס למציע באופן אישי (לאישיות המשפטית אשר מגישה את ההצעה) ולא באמצעות קבלני משנה ו/או צד ג' שהוא.

6. תנאים נוספים

- 6.1. להוכחת תנאי סף 5.1 על המציע לצרף להצעתו, העתק רישום מרשם הקבלנים בתוקף במועד הגשת ההצעה.
- 6.2. להוכחת תנאי סף 5.2 על המציע לצרף להצעתו רשימת עבודות אשר בוצעו על ידו בהתאם לנוסח המצורף למסמך א' זה כנספח א' למסמך א' זה חתום ומאומת ע"י עו"ד / רו"ח מטעמו.

7. מסמכים ואישורים נוספים

- 7.1. על המציע לצרף להצעתו אישור בר תוקף בדבר היותו עוסק מורשה.
- 7.2. על המציע לצרף להצעתו, אישור מפקיד השומה או מרואה חשבון, בדבר ניהול ספרים כחוק וכן, תצהיר לפי חוק עסקאות גופים ציבוריים (אכיפת ניהול חשבונות), התשל"ו - 1976, מלא וחתום כנדרש, בנוסח המצורף כנספח ב' למסמך א' זה.
- 7.3. על המציע לצרף להצעתו תצהיר בדבר אי תיאום מכרז, בנוסח המצורף כנספח ג' למסמך א' זה, כשהוא מלא וחתום כנדרש.
- 7.4. על המציע לצרף להצעתו טופס ההצהרה על ניגוד עניינים, המסומן כמסמך יד', כשהוא מלא וחתום כנדרש על כלל סעיפיו.

העירייה רשאית שלא לדון בהצעה שלא צורפו אליה האישורים הרשומים לעיל או אחד מהם.

8. ערבות להשתתפות במכרז

- 8.1. המציע יצרף להצעתו ערבות בנקאית חתומה ומבטלת כדין לפי הנוסח המצורף לתנאי מכרז זה מסמך ג', על סך של 25,000 ₪. יודגש כי שם "מבקש" הערבות הבנקאית חייב להיות זהה לשם המציע.
- 8.2. הערבות תעמוד בתוקפה עד ליום 29.9.22 במידת הצורך ועל פי דרישת העירייה, מתחייב המציע להאריך תוקפה של הערבות לתקופה נוספת עד 90 יום נוספים.
- 8.3. הערבות תהא בלתי מותנית וניתנת על פי תנאיה לחילוט, על פי פניה חד-צדדית של העירייה. מודגש, כי יכול שהערבות תוגש לחילוט גם באמצעות הפקסימיליה, כמפורט במסמך ג' - נוסח ערבות ההשתתפות, אשר הינו חלק בלתי נפרד ממסמכי המכרז.
- 8.4. העירייה תהא רשאית לחלט את סכום הערבות או כל חלק ממנו כל אימת שהמשתתף לא יעמוד בהתחייבויותיו על פי תנאי המכרז או אם התקיים בו אחד מאלה, וזאת לאחר שתינתן לו הזדמנות להשמיע את טענותיו:
- 8.4.1. הוא נהג במהלך המכרז בעורמה, בתכסיסנות או בחוסר ניקיון כפיים.
- 8.4.2. הוא מסר לוועדת המכרזים מידע מטעה או מידע מהותי בלתי מדויק.
- 8.4.3. הוא חזר בו מההצעה שהגיש למכרז לאחר חלוף המועד האחרון להגשת ההצעות במכרז.
- 8.4.4. אחרי שנבחר כזוכה במכרז הוא לא פעל לפי ההוראות הקבועות במכרז שהן תנאי מוקדם ליצירת ההתקשרות של העירייה עמו.
- 8.4.5. אם לא יחתום המציע הזוכה על חוזה ההתקשרות בנוסח המצורף למכרז זה במועד שייקבע ע"י העירייה, תהא העירייה רשאית לחלט את סכום הערבות שהפקיד לטובתה, וזאת כפיצוי

מוסכם ומוערך מראש, וזאת מבלי לפגוע בכל זכות אחרת לרבות הזכות לתבוע את קיום החוזה על ידו ו/או לתבוע כל נזק שייגרם לה העולה על סכום הערבות.
 8.5. הערבות תוחזר למציעים שהצעתם לא נתקבלה לאחר שיחתם חוזה עם מי שיקבע ע"י העירייה כזוכה.

הצעה שלא תצורף אליה ערבות, העונה על כל חדישות המפורטות לעיל - לא תידון כלל.

9. הכרת האתר, סביבתו ותנאי העבודה

- 9.1. על המציע לסייר באתר העבודה לפני הגשת הצעתו, להכיר היטב את דרכי הגישה לאתר, את תנאיו של האתר, את סביבתו וכן את תנאי העבודה.
 9.2. על המציע ללמוד להכיר ולהבין על בוריים את כל מסמכי החוזה.

10. הוצאות המכרז

- 10.1. כל ההוצאות מכל מין וסוג שהוא אשר הוצאו על-ידי המציע ו/או מי מטעמו לצורך השתתפות במכרז ו/או הכנת ההצעה המכרז ו/או הגשת ההצעה למכרז יהיה על חשבון המציע בלבד.
 10.2. למציע לא תעמוד כל עילה ו/או זכות ו/או תביעה כנגד העירייה בעניין.

11. הצהרות המציע

- 11.1. הגשת הצעתו של המציע והשתתפותו במכרז כמוה כאישור וכהצהרה שכל פרטי המכרז ומסמכי החוזה ידועים ונהירים לו, כי יש לו את כל הידיעות, הכישורים והסגולות המקצועיות והאחרות וכי הוא מסוגל מכל בחינה שהיא לבצע את העבודות נשוא המכרז - הכל כמפורט במסמכי החוזה. המציע יחתום על כל מסמכי המכרז.
 11.2. הגשת הצעתו של המציע והשתתפותו במכרז כמוה כהצהרה ואישור, כי המציע סייר בשטח האתר, בתן את המיקום המיועד לביצוע העבודות ובדק את תנאי שטח האתר לצורך מילוי ההתחייבויות עפ"י החוזה.
 11.3. כל טענה בדבר טעות או אי הבנה בקשר לפרט כלשהו מפרטי המכרז או אי הכרת התנאים באתר - לא תתקבל לאחר הגשת הצעת המציע.
 11.4. בכל מקום שלא ננקב מחיר יחידה יראו את המציע כמי שמוכן לספק/לבצע ללא כל תמורה.
 11.5. נקבעה תקופת ניסיון של שלושה (3) חודשים, שבמהלכה תהיה העירייה רשאית - מכל סיבה שהיא הקשורה לפעילותו (בין במעשה ובין במחדל) של המציע - להפסיק את תקופת ההתקשרות.
 11.6. למציע ידוע, כי העירייה אינה חייבת להזמין את ביצוע כל העבודות נשוא המכרז זו, והיא רשאית להזמין רק את ביצוען של חלק מהעבודות בהתאם לתקציבה המאושר. במידה ויוזמן ביצוען של חלק מן העבודות נשוא הליך מכרז זה כאמור, אין ולא תהיה לו כל טענה כנגד העירייה בגין כך.

12. שינויים הסתייגויות ותיקונים

- 12.1. אסור למציע למחוק או לתקן או לשנות את מסמכי החוזה.
 12.2. העירייה תהא רשאית לראות בכל שינוי, מחיקה או תיקון משום הסתייגות המציע מתנאי המכרז.
 12.3. אם בשעת בדיקת ההצעה התגלתה בה טעות חשבונית, תתוקן ההצעה ע"י העירייה. נתגלתה אי התאמה בין המחיר הכולל של מספר היחידות ובין המחיר של כל יחידה שצויין בהצעה, תתוקן אי

ההתאמה בהסתמך על המחיר של כל יחידה, ויראו את המציע כאילו הסכים שכל טעות חשבונית שתתגלה בהצעתו תתוקן כאמור לעיל.

12.4. יובהר, כי מציע אשר יגיש את מסמכי המכרז אך לא יציע הצעת מחיר כלל במקום המיועד לכך, הצעתו תיפסל על הסף.

12.5. השלמת מקום הטעון מילוי ו/או כל שינוי או תוספת אשר ייעשו במסמכי המכרז ו/או כל הסתייגות ביחס אליהם, בין באמצעות שינוי או תוספת בגוף המכרז ובין באמצעות מכתב נלווה או בכל דרך אחרת עלולים להוביל לפסילת ההצעה והכל בהתאם לשיקול דעת ועדת המכרזים.

13. הבהרת מסמכי המכרז

13.1. ימצא המשתתף במסמכי המכרז סתירות, שגיאות, אי התאמות, או שיהיה לו ספק כלשהו בקשר למובן המדויק של כל סעיף או פרט, יהיה רשאי לפנות לעירייה, באמצעות עו"ד לירון שטאובר, סגנית מנהל מחלקת חוזים ומכרזים בדוא"ל: Michraz@hod-hasharon.muni.il, ולהעביר עד ליום 15.5.2022 בשעה: 13:00, שאלות הבהרה בכתב במסמך MS-Word פתוח בלבד, עם אישור מסירה, ובמבנה שלהלן:

מס"ד	המסמך או הנספח אליו מתייחסת ההבהרה	פרק וסעיף רלבנטיים	נוסח השאלה

יש לציין את פרטי איש קשר מטעם המציע, כולל כתובת דואר אלקטרוני ומספר טלפון. יש לוודא קבלת השאלות בטלפון מס' 09-8894120.

13.2. יודגש, כי העירייה לא תענה לשאלות הבהרה, אלא אם נשלחו לנציגי העירייה המצוינים לעיל בלבד ובפורמט ובמבנה המוכתבים לעיל בלבד. כן יודגש, כי העירייה איננה מתחייבת לענות על כל השאלות שיוגשו.

13.3. ככל שיהיו שינויים במכרז תופץ הודעה לכל רוכשי חוברת המכרז והיא תהווה חלק בלתי נפרד ממסמכי המכרז.

13.4. כל חסבר, פרשנות או תשובה שניתנו בעל-פה, אין ולא יהיה להם כל תוקף שהוא. רק תשובות בכתב - תחייבנה את העירייה.

13.5. העירייה רשאית, בכל עת, עד למועד האחרון להגשת הצעות במכרז, להכניס שינויים ותיקונים במסמכי המכרז, ביוזמתה או בתשובה לשאלות המשתתפים. השינויים והתיקונים כאמור יהיו חלק בלתי נפרד מתנאי המכרז, יובאו בכתב לידיעת כל רוכשי מסמכי המכרז בדואר רשום, בדוא"ל או בפקסימיליה לפי הפרטים שנמסרו על-ידי רוכשי מסמכי המכרז, והמציע יחתום עליהם ויצרף אותם להצעתו

14. מסמכי המכרז - רכוש העירייה

14.1. מסמכי המכרז הינם רכוש של העירייה וקניינה הבלעדי, והם נמסרים למציעים בהשאלה למטרת הגשת הצעות לעירייה, כאמור במכרז זה, ולא לשום מטרה אחרת. מקבל מסמכי החוזה לא יעתיק אותם ולא ישתמש בהם אלא למטרת הגשת הצעתו, ויחזירם לעירייה לא יאוחר מאשר המועד האחרון להגשת ההצעות – כאמור לעיל, וזאת בין שהגיש הצעה לעירייה ובין אם לאו.

14.2. מובהר בזאת כי רשאים להשתתף במכרז רק מציעים אשר רכשו את מסמכי המכרז מהעירייה.

15. החלטות העירייה

- 15.1. ועדת המכרזים רשאית, ללא כל נימוק נוסף, לפסול כל הצעה שתהיה גבוהה מאומדן המכרז, אשר יוגש לוועדת המכרזים.
- 15.2. אין ועדת המכרזים מתחייבת לקבל את ההצעה הזולה ביותר או הצעה כלשהיא.
- 15.3. העירייה תהא רשאית למסור לביצוע את כל העבודה נשוא המכרז/החוזה או חלק הימנה - הכל לפי ראות עיניה.
- 15.4. הופחת היקף העבודה לא ישונו מחירי ההצעה של הספק לפרטיהם בגלל השינוי.
- 15.5. העירייה תהא רשאית להתחשב בבחירת הזוכה, בין היתר, ביכולתו של המציע ובכושרו ובניסיונו, לבצע את העבודות בטיב מעולה ובמועדים המפורטים במכרז.
- 15.6. לוועדת המכרזים שמורה הזכות, על פי שיקול דעתה, לחקור ולדרוש ממשותף כל מידע ו/או מסמך ו/או אישור להוכחת כשירותו, ניסיונו ו/או מומחיותו והמציע יהיה חייב למסור לוועדה את מלוא המידע ו/או המסמכים להנחת דעתה.
- 15.7. ועדת המכרזים, רשאית לאפשר למציע החשלים מסמכים ואישורים שעל המציע היה לצרף להצעתו ולא צורפו להצעה ובלבד, שאישורים אלה היו נכונים ובתוקף במועד הגשת ההצעה ושלא נרשם במפורש בתנאי המכרז, כי אי צירופם יגרום לפסילת ההצעה.

16. חובת הזוכה במכרז

- 16.1. זכה המציע במכרז (להלן - "הזוכה"), הרי שבתוך שבעה (7) ימים ממועד קבלתו את הודעת העירייה בדבר זכייתו במכרז יחא עליו להמציא לעירייה, את המסמכים הבאים:
- 16.1.1. הערבות הבנקאית להבטחת ביצוע העבודות, כמפורט בחוזה (מסמך ו').
- 16.1.2. הזוכה ימסור לאישורו של המפקח לוח זמנים מפורט לביצוע העבודות. על לוח הזמנים להיות מפורט ויסודי, מחולק לפרקי זמן של שבועיים ימים, תוך פרוט שלבי הביצוע של העבודה, הסדרים ושיטות לביצוע העבודה - על חלקיה השונים וכל פרט אחר שנהוג לכלול אותו בלוח זמנים ו/או שהמפקח ידרוש הכללתו בלוח הזמנים.
- 16.1.3. אישור על "קיום ביטוחי קבלן" חתום ע"י חברת ביטוח (מסמך ד'1 ומסמך ד'2).
- 16.1.4. אישור התקשרות להטמנת פסולת עם אתר פסולת מאושר ומורשה.
- 16.1.5. אישור קבלת תדרוך ממונה בטיחות בעבודה.
- 16.1.6. נספח התחייבות למתן שירותים בתקופת חירום, המסומן כנספח א' למסמך ה' כשהוא מלא וחתום כנדרש.
- 16.1.7. להמציא אישורי משטרה, לפי החוק למניעת העסקה של עברייני מין במוסד המכוון למתן שירות לקטינים התשס"א-2001, כי אין מניעה להעסקתו ולהעסקת עובדיו במתן השירותים נשוא חוזה זה.
- 16.1.8. הצהרה והתחייבות לעמידה בתנאי החוק למניעת העסקה של עברייני מין במוסדות מסוימים, תשס"א - 2001, המסומן כנספח ב' למסמך ה' כשהוא מלא וחתום כנדרש.
- 16.2. לא ימלא הזוכה אחר התנאים המפורטים, כולם או חלקם, תהא העירייה רשאית לבטל את זכייתו במכרז ולחלט את הערבות המצורפת להצעת המציע, כאמור לעיל.
- 16.3. סכום הערבות ישמש פיצוי קבוע ומוסכם מראש, עקב אי קיום ההתחייבויות שנוטל על עצמו המציע עם הגשת הצעתו למכרז. בחילוט הערבות הבנקאית כאמור לעיל, לא יהא כדי לפגוע בכל

זכות או סעד שיעמדו לרשות העירייה כנגד הזוכה עקב הפרת ההתחייבויות שנטל על עצמו המציע עם הגשת הצעתו למכרז.

16.4. במידה ובוטלה הזכייה במכרז ו/או התקשרותה של העירייה עם הזוכה, תהיה רשאית העירייה למסור את דבר ביצוע העבודות נשוא המכרז למי שיקבע על-ידה, כל זאת במקביל לחילוט הערבות הבנקאית כאמור.

17. מפגש מציעים

17.1. מפגש מציעים חובה ייערך ביום 11.5.2022 בשעה 14:00. המפגש ייערך בחדר ישיבות מועצת

העיר שבמתחם העירייה, ברחוב יהושע בן גמלא 28 (קומת קרקע) בחוד השרון. ההשתתפות במפגש הינה חובה ומתווה תנאי לגשת ההצעה.

17.2. לתשומת לבכם - יתכנו שינויים בהתאם למגבלות הקורונה - יש לעקוב אחר הפרסומים באתר העירייה בנושא.

17.3. יובהר, כי כל מידע שיימסר במפגש, או בכלל, לא ייחשב ולא יהווה מצג מחייב מטעם המזמין, ולמציע לא תהיינה כל טענות ו/או תביעות בקשר למידע שהוצג לפניו ו/או בקשר לנכונותו, אלא אם ניתן במסמך בכתב כפרוטוקול, תשובה, הבהרה או תיקון רשמיים למסמכי המכרז, ואם צוין כך במסמך האמור.

18. הגשת הצעות, מועדים

18.1. על המציע להגיש הצעתו בתוך מעטפה, המצורפת למסמכי המכרז. ההצעה תכלול את כל מסמכי המכרז כשהם חתומים כדין על ידי מי שמוסמך לחתום עליהם מטעם המציע.

א. את מסמכי המכרז וצרופותיו, יש להגיש בשני עותקים - עותק מקורי והעתק, במסירה אישית בלבד, במעטפה הנושאת את מספר ושם המכרז, כשהיא סגורה וללא כל סימני זיהוי או רישום נוסף, לקבל אישור נציג/ת העירייה על מועד ושעת מסירה ולהפקידה בנוכחות נציג/ת העירייה, בתיבת המכרזים שבמשרדי מחלקת חוזים ומכרזים, ברחוב יהושע בן גמלא 28 (קומת קרקע) הוד השרון, וזאת לא יאוחר מיום 26.5.2022 בשעה 13:00.

הצעה שלא תוגש כאמור לעיל ו/או לאחר היום והשעה המופיעים לעיל - לא תתקבל כלל.

אמיר כוכבי,

ראש עיריית הוד השרון

נספח א' למסמך א'

מכרז פומבי מס' 22-216 למתן שירותי אספקה והתקנת יחידות מיזוג אוויר ממוצלות ומיני מרכזיות עבור

עיריית הוד השרון -

תצהיר לאישור עמידה בתנאי הסף

לכבוד

עיריית הוד השרון

(להלן – "העירייה")

אני, הח"מ _____, נושאת ת.ז. מספר _____, לאחר שהוזהרתי כחוק כי עלי לומר את האמת וכי אהיה צפויה לעונשים הקבועים בחוק אם לא אעשה כן, מצהירה בזאת כדלקמן:

1. חנני משמש/ת כ- _____ של המציע _____ ח.פ. / ע.מ. / ת.ז. _____ (להלן "המציע") והנני מורשה/ת חתימה ומוסמך מטעמו ליתן תצהיר זה, כחלק מהצעת המציע במסגרת מכרז פומבי מספר 22-216, של עיריית הוד השרון.

2. תצהירי זה ניתן במצורף להצעת המציע במכרז מס' 208/22, שפרסמה עיריית הוד השרון (להלן: "המכרז").

3. הריני להצהיר, כי המציע הינו בעל ניסיון באספקה והתקנה של יחידות מיזוג ממוצלים ומיני מרכזיים עבור שתי (2) רשויות מקומיות ו/או שני (2) מוסדות ממשלתיים לפחות בהיקף של מיליון וחצי (1.5) מיליון ₪ לפחות (כולל מע"מ כדין), לכל רשות ו/או מוד ממשלתי, וזאת בכל שנה בשלושת השנים האחרונות (2019, 2020, 2021), כמפורט להלן:

מס'	שם מזמין השירות	תיאור השירות שניתן למזמין (כולל מקום ביצוע העבודה)	תקופת מתן השירות (מועד התחלה ומועד סיום)	היקף כספי (כולל מע"מ)	שם הגורם הממליץ ופרטי קשר (מס' טלפון וכתובת דוא"ל)
1.					
2.					

					3.
					4.
					5.
					6.

* * במידה של צורך בהוספת שורות נוספות לטבלאות שלעיל ניתן לצרף רשימה נוספת במסמך נפרד, זהה בדיוק למסמך זה, לרבות חתימת המציע ואימות החתימה על ידי עו"ד מטעמו גם על גבי המסמך הנוסף שיצורף.

4. הריני להצהיר, כי זה שמי, להלן חתימתי ותוכן תצהירי זה אמת.

_____ חתימת המצהיר/ה _____ שם המצהיר _____ תאריך

אישור

אני הח"מ, _____, עו"ד מאשר/ת בזאת כי ביום _____ הופיעה בפני במשרדי
ברחוב _____ מר/גב' _____ שזיהה/תה עצמו/ה על ידי
ת.ז. _____, המוכר/ת לי באופן אישי, ואחר שזהרתיו/יה כי עליו/עליה להצהיר אמת וכי
ת/יהיה צפויה לעונשים הקבועים בחוק אם לא ת/יעשה כן, חתם/מה בפני על התצהיר דלעיל.
כן אני מאשר/ת כי _____ הינו מורשה חתימה מטעם הספק.

_____ תאריך _____ חותמת ומספר רישיון עו"ד _____ חתימת עוה"ד

נספח ב' למסמך א'תצהיר בהתאם לחוק עסקאות גופים ציבוריים

1. אני הח"מ _____ מס' זהות _____ לאחר שהוזהרתי כי עלי לומר את האמת כולה ואת האמת בלבד, וכי אם לא אעשה כן אהיה צפוי לעונשים הקבועים בחוק, מצהיר בזאת לאמור:
- 1.1. תצהירי זה ניתן במצורף להצעה במכרז מס' 216/22, שפרסמה עיריית הוד השרון (להלן: "המכרז"), המוגשת מטעם _____ ח.פ./ע.מ./ת.ז. _____ להלן: "המציע", אשר הנני משמשת אצלו כ- _____ ומוסמך/ת להתחייב בשמו.
- 1.2. תצהירי זה ניתן בהתאם לקבוע בחוק עסקאות גופים ציבוריים, התשל"ו-1976 (להלן: "החוק").
- 1.3. הנני מצהיר כי המציע הינו תושב ישראל כהגדרתו בחוק.
- 1.4. עוד הנני מצהיר להלן (נא למחוק את הסעיף המיותר):
- 1.4.1. כי עד היום המציע וכל בעל זיקה אליו, כהגדרתו בחוק, לא הורשעו ביותר משתי עבירות, כהגדרתן בחוק, דהיינו עבירה לפי חוק עובדים זרים (איסור העסקה שלא כדין והבטחת תנאים הוגנים) התשנ"א-1991 או עבירה לפי חוק שכר מינימום התשמ"ז-1987.
- 1.4.2. כי המציע או כל בעל זיקה אליו כהגדרתו בחוק הורשעו ביותר משתי עבירות כהגדרתן בחוק וכי במועד האחרון להגשת ההצעות למכרז חלפה שנה לפחות ממועד ההרשעה האחרונה.

 תאריך

 חתימת המצהיר/ה
אישור עו"ד

אני החתום מטה _____ עורך דין, מאשר בזה כי ביום _____ הופיע בפניי _____ המוכר/ת לי אישית/שזיהיתיה/ו על פי תעודת זהות מס' _____ ולאחר שהוזהרתי/ה כי עליה/ו לומר את האמת כולה ואת האמת בלבד, וכי ת/יהיה צפוי/ה לעונשים הקבועים בחוק אם לא ת/יעשה כן, אישר/ה נכונות הצהרתה/ו דלעיל וחתם/ה עליה בפני.

 תאריך

 חתימת וחותמת עו"ד

נספח ג' למסמכי המכרזתצהיר אי תאום מכרז

1. אני הח"מ מר/גב' _____ מס' ת.ז. _____, נושאת/משרה אצל המציע _____ ח.פ.ע.מ./ת.ז. (להלן: "המציע") מצהירה/ה בזאת כדלקמן:
- 1.1. אני מוסמך/ת לחתום על תצהיר זה בשם המציע ומנהליו.
- 1.2. אני נושאת/משרה אשר אתראמת מטעם המציע להצעה המוגשת במכרז מס' 216/22 של עיריית הוד השרון (להלן: "המכרז").
- 1.3. המחירים ו/או הכמויות אשר מופיעים בהצעתנו זו למכרז הוחלטו על ידי המציע באופן עצמאי, ללא התייעצות, הסדר או קשר עם כל גורם אחר, או עם כל מציע פוטנציאלי אחר.
- 1.4. המחירים ו/או הכמויות המופיעים בהצעתנו זו למכרז לא הוצגו בפני כל אדם או תאגיד אשר מציע הצעות במכרז זה, או תאגיד אשר יש לו את הפוטנציאל להציע הצעות במכרז זה.
- 1.5. לא הייתי מעורבת/בניסיון להניא מתחרה אחר מלהגיש הצעות במכרז זה ואין בכוונתי לעשות כן.
- 1.6. לא הייתי מעורבת/בניסיון לגרום למתחרה אחר להגיש הצעה גבוהה או נמוכה יותר מהצעתי זו ואין בכוונתי לעשות כן.
- 1.7. לא הייתי מעורבת/בניסיון לגרום למתחרה להגיש הצעה בלתי תחרותית מכל סוג שהוא.
- 1.8. הצעה זו של המציע מוגשת בתום לב ולא נעשית בעקבות הסדר או דין ודברים כלשהו עם מתחרה או מתחרה פוטנציאלי אחר במכרז זה.
- 1.9. אני מודעת/לכך כי העונש על תיאום מכרז יכול להגיע עד חמש שנות מאסר בפועל בהתאם להוראות חוק ההגבלים העסקיים, תשמ"ח-1988.

 תאריך

 חתימת המצהירה
אישור עו"ד

אני הח"מ, עו"ד _____, מ.ר. _____, מרח' _____, מאשר בזאת כי ביום _____ הופיעה בפני מר/גב' _____, שזיחה/תה עצמה/ה ע"י ת.ז. _____ / _____ המוכרת לי באופן אישי, ולאחר שהזהרתיו/ה, כי עליו/ה להצהיר את האמת וכי ת/יהא צפומה לעונשים הקבועים לכך בחוק אם לא ת/יעשה כן, אישר/ה בפני את נכונות התצהיר דלעיל וחתם/ה עליו.

 תאריך

 חתימת וחותמת עוה"ד

מסמך ב'

הצעת הקבלן

מכרז פומבי מס' 22-216 למתן שירותי אספקה והתקנת יחידות מיזוג אוויר מפוצלות ומיני מרכזיות עבור עיריית תל אביב

1. אני הח"מ קראתי בעיון את מסמכי המכרז, לרבות התנאים הכלליים, המפרט הכללי, המפרט הטכני המיוחד ואת כתב הכמויות, וכן עיינתי בתכניות ובשרטוטים הנוגעים למכרז הנדון והעתידים להוות - כולם יחד - את מכרז מספר 22-216, על כל נספחיו. לראיה הנני מצרף תתימתי על מסמכי המכרז.
2. אני הח"מ ביקרתי באתר העבודה.

3. הנני מצהיר כי הבנתי את כל מסמכי המכרז והחווה המצורפים לחוברת מכרז זו, וכי אתר העבודה, טיב הקרקע, תנאי הגישה אליו וכן כל הגורמים האחרים המשפיעים על העבודה ידועים ומוכרים לי וכי בהתאם לכך קבעתי את הצעתי.

4. אני מצהיר בזאת כי:
 - 4.1. הנני בעל הידע, הניסיון והמומחיות הדרושים לביצוע העבודות נשוא המכרז/החווה.
 - 4.2. ברשותי, או יש בכוחי להשיג את כל הציוד, המתקנים, החומרים וכח האדם הדרושים על מנת לבצע את העבודה נשוא המכרז/החווה בהתאם לדרישות ולתנאים שבמסמכי החווה, ובמועדים המפורטים בחווה.
 - 4.3. הנני מסוגל, מכל בחינה שהיא לבצע את כל הדרישות ו/או ההתחייבויות על פי הוראות המכרז/החווה.
 - 4.4. המחירים הכלולים בהצעתי, כפי שנרשמו על ידי הינם סופיים והם כוללים את כל ההוצאות - בין מיוחדות ובין כלליות, מכל מין וסוג הכרוכות בביצוע העבודה נשוא המכרז/החווה - על פי תנאי המכרז/החווה, לרבות רווח הקבלן.
 - 4.4. אם אזכה במכרז הנדון, הנני מתחייב לבצע את העבודה נשוא המכרז בהתאם לכל תנאי המכרז ולמסמכי החווה, לפי המחירים שרשמתי בכתב הכמויות שמצורף להצעתי, ולשביעות רצונה המלאה של העירייה, וזאת תוך התקופה הקבועה בחווה.
 - 4.5. אם הצעתי תתקבל, הריני מתחייב לבצע את כל הפעולות המפורטות להלן, וזאת תוך שבעה (7) ימים מתאריך הודעתכם בדבר זכייתי במכרז:
 - 4.5.1. להמציא ערבות בנקאית להבטחת ביצוע העבודות, כמפורט בחווה (מסמך ו').
 - 4.5.2. למסור מסור לאישורו של המפקח לוח זמנים מפורט לביצוע העבודות. על לוח הזמנים להיות מפורט ויסודי, מחולק לפרקי זמן של שבועיים ימים, תוך פרוט שלבי הביצוע של העבודה, הסדרים ושיטות לביצוע העבודה - על חלקיה השונים וכל פרט אחר שנהוג לכלול אותו בלוח זמנים ו/או שהמפקח ידרוש הכללתו בלוח הזמנים.
 - 4.5.3. להמציא אישור על "קיום ביטוחי קבלן" חתום ע"י חברת ביטוח (מסמך ד'1 ומסמך ד'2).
 - 4.5.4. להמציא אישור התקשרות להטמנת פסולת עם אתר פסולת מאושר ומורשה.
 - 4.5.5. להמציא אישור קבלת תדרוך ממונה בטיחות בעבודה.

- 4.5.6. להמציא התחייבות למתן שירותים בתקופת חירום, המסומנת כנספח א' למסמך ה' כשהוא מלא וחתום כנדרש.
- 4.5.7. להמציא אישורי משטרה, לפי החוק למניעת העסקה של עברייני מין במוסד המכוון למתן שירות לקטינים התשס"א-2001, כי אין מניעה להעסקתו ולהעסקת עובדיו במתן השירותים נשוא חוזה זה.
- 4.5.8. להמציא הצהרה והתחייבות לעמידה בתנאי החוק למניעת העסקה של עברייני מין במוסדות מסוימים, תשס"א - 2001, המסומן כנספח ב' למסמך ה' כשהוא מלא וחתום כנדרש.
5. אני מצהיר בזאת, כי ידוע לי, שאם לא אבצע את הפעולות המנויות בסעיף 4 לעיל כולן או מקצתן, אאבד את זכותי לקבל העבודה, זכיתי במכרז תבוטל, והעירייה תהא רשאית לחלט את הערבות הבנקאית שמצורפת להצעתי זו. כן ידוע לי, שבחילוט הערבות לא יהא כדי לפגוע בכל זכות או סעד שיעמדו לרשות העירייה עקב הפרת ההתחייבויות שאני נוטל על עצמי עם הגשת הצעתי למכרז.
6. הנני מתחייב להתחיל בביצוע העבודות בתאריך שיידרש ממני, בהתאם לצו התחלת העבודה שינתן לי על ידי העירייה.
7. ידוע לי כי העבודה נשוא המכרז כפופה לתקציב מאושר ולפיכך אם יתברר כי התקציב לא אושר או כי התקציב בוטל, כולו או חלקו, או שההצעות שהוגשו למכרז חורגות בשיעור מהותי לדעת העירייה מן התקציב המאושר לביצוע העבודה, תהיה העירייה רשאית לבטל את המכרז לפני שתחליט למסור את העבודה למציע. תחליטה העירייה כאמור, יהיה המציע הזול ביותר שהצעתו אינה פסולה, זכאי להחזר הוצאות השווה ל-3% מערך הערבות הבנקאית שהוגשה. מחוץ להחזר הוצאות זה לא יהיה לאף אחד מן המציעים תביעה לפיצוי כלשהו.
8. הנני מצהיר, כי ידוע לי שהעירייה אינה חייבת להזמין את ביצוע כל העבודות נשוא מכרז זה, והיא רשאית להזמין רק את ביצוען של חלק מהעבודות בהתאם לתקציבה המאושר. במידה ויוזמן ביצוען של חלק מן העבודות נשוא מכרז זה כאמור, אין ולא תהיה לי כל טענה כנגד העירייה בגין כך.
9. ידוע לי, כי העירייה תהיה רשאית לבצע עבודות שדרוג משלימות גם באמצעות קבלנים אחרים או באמצעות עובדי העירייה ולקבלן לא תהיה עילה לתביעה כנגד העירייה בגין ביצוע עבודות אלה.
10. הצעתי זו תהיה בתוקף ותחייב אותי במשך תקופה של 90 יום מהמועד האחרון להגשת הצעות למכרז. במידה שהעירייה תדרוש הארכת הערבות לתקופה נוספת של 90 יום - תהיה הצעתי והצהרתי זו בתוקף למשך 90 ימים נוספים בהתאם.
11. הנני מקבל על עצמי לבצע את העבודה תמורת הסכומים (ללא מע"מ) המפורטים במחירון המצורף למכרז זה כמסמך י' למסמכי המכרז, **בהנחה** בשיעור של % _____ (ובמילים: _____) (יש לציין את האחוזים כולל מאיות האחוז - שתי ספרות אחרי הנקודה).

• לסכומים הנ"ל יתווסף מע"מ.

[הערות: במקרה של סתירה בין הספרות למילים שנרשמו על ידי המציע - יקבע הרשום בספרות שנרשמו]

12. הריני מצהיר, כי ידוע לי שהצעתי לעיל כוללת בתוכה את כל השירותים אשר עלי לספק בהתאם לקבוע המכרז על כלל נספחיו.

13. אני מצהיר בזאת כי קראתי את כל מסמכי המכרז והבנתי את תוכנו, אני מקבל את כל התנאים הכתובים במסמכי על כל נספחיו ללא כל עוררין.

בכבוד רב,

חתימה

שם המציע (נא לציין שם מלא): _____

מספר ע.מ./ח.פ.: _____

כתובת: _____

טלפון: _____ פקסימיליה: _____

תאריך: _____

מסמך ג'

<p align="center">נוסח ערבות בנקאית להשתתפות במכרז</p>

תאריך: _____

לכבוד
עיריית הוד השרון

א.ג.,

הנדון: כתב ערבות מס'

1. על פי בקשת _____ (להלן - המבקש) בקשר למכרז פומבי מס' 216/22 למתן שירותי אספקה והתקנת יחידות מיזוג אוויר מפוצלות ומיני מרכזיות עיריית הוד השרון הננו ערבים בזאת כלפיכם לשלם לכם כל סכום עד לסך השווה ל - 25,000 ש"ח (במילים: עשרים וחמש אלף שקלים חדשים) בלבד.
2. סכום הערבות ישולם לכם על ידינו תוך 10 ימים מעת הגיע אלינו דרישתכם הראשונה בכתב, לרבות באמצעות הפקסימיליה, חתומה ע"י עיריית הוד השרון, וזאת ללא כל תנאי ומבלי להטיל עליכם כל חובה להוכיח או לנמק את דרישתכם ומבלי שתהיו חייבים לדרוש תחילה את סכום הערבות מאת המבקש.
3. לדרישתכם כנייל עליכם לצרף כתב ערבות זה או העתקו (במידה שיועבר אלינו באמצעות הפקסימיליה).
4. תוקף ערבותנו זה יהיה עד ליום 29.9.22 וכל דרישה על פיה צריכה להימסר לנו לא יאוחר מהמועד הנ"ל. לאחר מועד זה תהיה ערבותנו זו בטלה ומבוטלת, אלא אם הוארכה על ידינו.
5. ערבותנו זו אינה ניתנת להסבה או להעברה בכל צורה שהיא.

בכבוד רב,

_____ בנק
_____ סניף

מסמך ד'1
אישור עריכת ביטוח - הקבלן

תאריך הנפקת האישור (DD/MM/YYYY)		אישור קיום ביטוחים	
אישור ביטוח זה מהווה אסמכתא לכך שלמבוטח ישנה פוליסת ביטוח בתוקף, בהתאם למידע המפורט בה. המידע המפורט באישור זה אינו כולל את כל תנאי הפוליסה וחריגות. יחד עם זאת, במקרה של סתירה בין התנאים שמפורטים באישור זה לבין התנאים הקבועים בפוליסת הביטוח יגבר האמור בפוליסת הביטוח למעט במקרה שבו תנאי באישור זה מיטיב עם מבקש האישור.			
מבקש האישור		המבוטח	אופי העסקה
שם עיריית הוד השרון /או גופים עירוניים		שם	מתן שירותי אספקה והתקנת יחידות מיזוג אוויר מפוצלות ומיני מרכזיות עבור עיריית הוד השרון
ת.ז.ח.פ. 500297007		ת.ז.ח.פ.	
מען רחוב יהושע בן גמלא 28, הוד השרון		מען	
מעמד מבקש האישור			
<input type="checkbox"/> משכיר <input type="checkbox"/> שוכר <input type="checkbox"/> זכין <input type="checkbox"/> קבלני משנה <input checked="" type="checkbox"/> מזמין שירותים <input checked="" type="checkbox"/> מזמין מוצרים <input type="checkbox"/> אחר: _____			

כיסויים	סוג הביטוח	מספר הפוליסה	נוסח ומחזורת הפוליסה	תאריך תחילה	תאריך סיום	גבול האחריות/ סכום ביטוח	
						מטבע	סכום
כיסויים נוספים בתוקף וביטול חריגים יש לציין קוד כיסוי בהתאם לנספח ד'	אחריות המוצר - לרבות הרחבת עבודות שנמסרו		ביט			ש"ח	1,000,000 למקרה ולתקופת הביטוח
320, 304 (מדינת ישראל - משרד החינוך), 328 (12 חודשים)	אחריות מקצועית					ש"ח	1,000,000 למקרה ולתקופת הביטוח
320, 304 (מדינת ישראל - משרד החינוך), 327, 328 (6 חודשים)	אחר						

פירוט השירותים נכפוף, לשירותים המפורטים בחוזה בין המבוטח למבקש האישור, יש לציין את קוד השירות מתוך הרשימה המפורטת בנספח ג')
046, 029

ביטול/שינוי הפוליסה
שינוי לרעת מבקש האישור או ביטול של פוליסת ביטוח, לא ייכנס לתוקף אלא 60 יום לאחר משלוח הודעה למבקש האישור בדבר השינוי או הביטול.

חתימת האישור
המבטח:

מסמך ד"ר
אישור עריכת ביטוח עבודות קבלניות

תאריך הנפקת האישור (DD/MM/YYYY)		אישור קיום ביטוחים - ביטוח עבודות קבלניות / בהקמה					
אישור ביטוח זה מהווה אסמכתא לכך שלמבוטח ישנה פוליסת ביטוח בתוקף, בהתאם למידע המפורט בה. המידע המפורט באישור זה אינו כולל את כל תנאי הפוליסה ותריגיה. יחד עם זאת, במקרה של סתירה בין התנאים שמפורטים באישור זה לבין התנאים הקבועים בפוליסת הביטוח יגבר האמור בפוליסת הביטוח למעט במקרה שבו תנאי באישור זה מייטיב עם מבקש האישור.							
מבקש האישור	שם	המבוטח	מעמד מבקש האישור	מען הנכס המבוטח / כתובת ביצוע העבודות	מבקש האישור		
שם עיריית הוד השרון /או גופים עירוניים	שם _____ /או קבלנים /או קבלני משנה	שם	<input type="checkbox"/> קבלן הביצוע <input type="checkbox"/> קבלני משנה <input type="checkbox"/> שוכר <input checked="" type="checkbox"/> אחר: <u>מזמין</u>	מבנים שונים ברחבי הוד השרון	שם		
ת.ז.ח.פ. 500297007	ת.ז.ח.פ.	ת.ז.ח.פ.			מען		
מען רחוב יהושע בן גמלא 28, הוד השרון							
כיסויים							
כיסויים נוספים בתוקף וביטול חריגים יש לציין קוד כסוי בהתאם לנספח ד'	גבול האחריות / סכום ביטוח / שווי העבודה	תאריך סיום	תאריך תחילה	נוסח ומהדורת פוליסה	מספר הפוליסה	פרקי הפוליסה חלוקה לפי גבולות אחריות או סכומי ביטוח	
						כל הסיכונים עבודות קבלניות הרחבת לדוגמה (ניתן לפרט בהתאם לפרקי הפוליסה): רכוש עליו עובדים/רכוש סמוך רכוש בהעברה	
308 (מדינת ישראל - משרד החינוך), 316, 313, 309, 328, 318	ש"ח			ביט		צד ג'	
	ש"ח	300,000				חבות בגין נזקי גוף הנובעת משנימוש בצמח שהינו כלי רכב מנמי במקודת התעבורה ושאינו חובה חוקית לבטחו	
308, 302 (מדינת ישראל - משרד החינוך), 312, 309, 318, 315	ש"ח	4,000,000					אחריות מעבידים
	ש"ח	4,000,000					
308 (מדינת ישראל - משרד החינוך), 328, 318, 309	ש"ח	20,000,000					
פירוט השירותים (בכסף, לשירותים המפורטים בחוזה בין המבוטח למבקש האישור, יש לציין את קוד השירות מתוך חרשימה המפורטת בנספח ג') :							
029							
ביטול/שינוי הפוליסה							
שינוי לרעת מבקש האישור או ביטול של פוליסת ביטוח, לא ייכנס לתוקף אלא 30 יום לאחר משלוח הודעה למבקש האישור בדבר השינוי או הביטול.							
חתימת האישור							
המבטח:							

מסמך ה'
חוזה התקשרות

חוזה מס': _____

סעיף תקציבי: _____

שנערך ונחתם ביום _____ לחודש _____ שנת 2022

בין:

עיריית הוד השרון
מרחוב יהושע בן גמלא 28, הוד השרון
(להלן - "העירייה" ו/או "המזמין")

מצד אחד

לבין:

מס' ע.מ./ח.פ. _____
כנובת _____

מייל: _____
טלפון: _____

(להלן - "הקבלן")

מצד שני

הואיל והעירייה פרסמה מכרז פומבי מס' 216/22 למתן שירותי אספקה והתקנת יחידות מיזוג אוויר מפוצלות ומיני מרכזיות עבור עיריית בהוד השרון, הכל כמפורט במסמכי המכרז;

והקבלן הגיש הצעה למכרז ועל בסיס הצהרותיו והתחייבויותיו במסגרת המכרז, כמו גם על בסיס הצעת המחיר שהגיש, המליצה ועדת המכרזים על הצעתו כזוכה במכרז וראש העירייה אישר את המלצת ועדת המכרזים;

והואיל וכחלק מתנאי המכרז הקבלן הזוכה יחתום עם העירייה על חוזה זה;

אי לכך הוצטר, הותנה והוטכם בין הצדדים כלהלן:

1. מבוא, כותרות ופרשנות

- 1.1. המבוא לחוזה זה מהווה חלק בלתי נפרד ממנו.
- 1.2. כותרות החוזה והחלוקה לסעיפים נועדו לשם הנוחות בלבד ולא ישמשו לפרשנות החוזה.
- 1.3. חוק הפרשנות יחול על החוזה. לצורך פרשנות רואים את החוזה כחיקוק כמשמעותו בחוק הנ"ל.
- 1.4. כל האמור בחוזה זה בלשון רבים, משמעו אף כאילו נאמר בלשון יחיד, ולהיפך.
- 1.5. המסמכים המפורטים להלן, בין אם הם מצורפים בפועל ובין אם לאו, מהווים חלק בלתי נפרד מחוזה זה:
 - 1.5.1. תנאי המכרז והוראות כלליות - מסמך א'
 - 1.5.2. הצעת הקבלן - מסמך ב'
 - 1.5.3. נספח התחייבות למתן שירותים בתקופת חירום - נספח א' למסמך ה'
 - 1.5.4. הצהרה והתחייבות של המציע לעמידה בתנאי החוק למניעת העסקה של עברייני מין במוסדות מסוימים, תשס"א - 2001 - נספח ב' למסמך ה'
 - 1.5.5. נוסח ערבות בנקאית להבטחת ביצוע העבודות - מסמך ו'.
 - 1.5.6. התנאים הכלליים לחוזה - מסמך ז'.
 - 1.5.7. תנאים כלליים מיוחדים מקצועיים - מסמך ח'.
 - 1.5.8. מפרט טכני מיוחד - מסמך ט'.
 - 1.5.9. כתב כמויות ומחירים - מסמך י'.
 - 1.5.10. פרטים סטנדרטיים ליחידות מיזוג אוויר מפוצלות - מסמך יא'.
 - 1.5.11. נספח בטיחות - מסמך יב'.
 - 1.5.12. נספח ביטחון - מסמך יג'.
 - 1.5.13. שאלון לאיתור החשש לניגוד עניינים - מסמך יד'.

1.6. בחוזה זה תחא למונחים הבאים המשמעות כמוגדר להלן:

"תנאי המכרז"	התנאים הכלליים של המכרז.
"העבודות"	שירותי אספקה והתקנת יחידות מיזוג אוויר מפוצלות ומיני מרכזיות עבור עיריית בהוד השרון.
"השירותים"	וזאת בהתאם להוראות חוזה זה ובהתאם להוראות התנאים הכלליים לחוזה (מסמך ז'), התנאים המיוחדים והמקצועיים (מסמך ח'), המפרט הטכני המיוחד (מסמך ט') וכתב הכמויות והמחירים (מסמך י').
"המנהל"	מהנדס העיר ו/או כל אדם שמונה לפעול בשמו ומטעמו בקשר למכרז.
"המפקח"	איש הקשר מטעם העירייה בכל הנוגע לביצוע הפרויקט, לרבות התיאום והפיקוח, החל משלב התכנון וכלה בשלב המסירה לעירייה.

2. ממות החוזה

- 2.1. העירייה מוסרת בזאת לקבלן, והקבלן מקבל על עצמו בזה, את העבודות כהגדרתן לעיל, הכל בתנאי חוזה זה על נספחיו.
- 2.2. הקבלן יבצע את העבודות בהתאם למפורט בהוראות התנאים הכלליים לחוזה (מסמך ז') המפרט הטכני המיוחד (מסמך ט') וכן במסמך כתב הכמויות והמחירים (מסמך י') המצ"ב

- לחוזה זה. כמו כן, הקבלן יבצע את העבודות בהתאם להנחיות העירייה ו/או המנהל מטעמה ובהתאם להוראות חוזה זה על נספחיו. למען הסדר ספק מובהר בזה, כי אין במתן הנחיות כאמור כדי לגרוע מהאחריות המלאה של הקבלן לביצוע השירות באופן מקצועי ומעולה ובהתאם לדרישות הדין ואין בהם כדי לשנות את התמורה המשולמת לקבלן על פי חוזה זה.
- 2.3. הקבלן יספק, על אחריותו ועל חשבונו, את כל הציוד, החומרים וכוח האדם הדרושים למתן השירותים בהתאם להוראות החוזה והמפרטים הטכניים.
- 2.4. הקבלן יבצע את השירות באופן מקצועי ומעולה, תוך שימוש בציוד מעולה, התואם את המטרה לה הוא משמש, לשביעות רצון העירייה.
- 2.5. הקבלן מתחייב לנקוט בכל האמצעים הדרושים על מנת למנוע סיכון או מטרד לציבור, לבריאותו, לרכושו או לביטחונו. בין היתר מתחייב הקבלן לצמצם במידת האפשר את הטרדה הנגרמת לציבור במהלך או בעקבות ביצוע השירותים על ידו.
- 2.6. השירותים נמסרים לביצועו של הקבלן בהסתמך על כישוריו וניסיונו, והוא אינו רשאי להעביר את ביצועם לאחר.

3. הצהרות והתחייבויות הקבלן

הקבלן מצהיר ומתחייב בזאת כדלקמן:

- 3.1. כי ברשותו המסמכים המהווים חלק בלתי נפרד מחוזה זה, לרבות אלה שלא צורפו, כי קרא אותם, הבין את תוכנם, קיבל את כל ההסברים אשר ביקש ומתחייב לבצע את העבודה על פי כל האמור בהם.
- 3.2. כי ידוע לו כי החוזה על כל נספחיו הינם רכוש העירייה, כי הוא אינו רשאי לעשות בהם שימוש אלא לצורך ביצוע התחייבויותיו על פי חוזה זה.
- 3.3. כי ביקר באתרי העבודה ובחן את התנאים, הנתונים והנסיבות הקשורים בביצוע העבודה ו/או הנובעים ממנה, עיין ובדק את התוכניות, המפרטים, וכן יתר המסמכים הקשורים בביצוע העבודה ולקח בחשבון נתונים אלה בעת הגשת הצעתו, וכי ריכז בידיו את כל המידע העובדתי, תכנוני, משפטי כל מידע אחר הדרוש לו לביצוע העבודות ומילוי כל התחייבויותיו על פי חוזה זה, והכול קודם לחתימתו על חוזה זה. הקבלן מצהיר ומתחייב כי לא תהיינה לו כל טענות ו/או תביעות כספיות או אחרות, כלפי העירייה שמקורן באי ידיעה של תנאי או נתון כלשהו
- 3.4. כי יבצע את העבודות ואת יתר התחייבויותיו על פי מסמכי המכרז, תוך הקפדה על מילוי הוראות כל דין וכן על מילוי הוראות והנחיות המנהל. בלי לגרוע מהאמור לעיל, הקבלן מתחייב לבצע את העבודות תוך שמירה קפדנית על כל כללי הבטיחות בעבודה, לנקוט כל אמצעי זהירות הדרושים לביצוע העבודות, וכן להימנע מכל מעשה או מחדל העלולים להוות סכנה לגוף או לרכוש, ובכלל זה להנחות את כל העובדים המועסקים על ידי הקבלן בקשר עם ביצוע העבודות, באופן מפורט וברור, תוך שמירה והקפדה עם כל כללי הבטיחות הנדרשים.
- 3.5. כי ידוע לו כי העירייה שומרת על זכותה לספק לקבלן חומרים או פרטי ציוד על חשבונה, וכן לבצע חלק מהעבודות הנדרשות, לרבות עבודות תשתית, כבילה, התקנת עמודים וכיוצא בזה, על חשבונה, במקרה כזה הקבלן לא יקבל תשלום בגין החומרים או פרטי הציוד או העבודה שבוצעה, ולא תהיה לו כל טענה ו/או דרישה ו/או תביעה בקשר לכך.
- 3.6. כי יש לו את היכולת הפיננסית, הידע, המיומנות, הניסיון, הכישורים המקצועיים והטכניים וכוח העבודה המיומן הדרושים לביצוע העבודות בהתאם להוראות חוזה זה ועל פי כל דין וכי

- אין מניעה להתקשרות בחוזה זה ובחתימתו על חוזה זה ובביצוע התחייבויותיו על פיו לא יהא משום פגיעה בזכויות של צדדים שלישיים כלשהם.
- 3.7. כי ידוע לו כי העירייה רשאית להפחית, בכל עת, את כמויות הפריטים בכתב הכמויות ולא תהא לו כל טענה ו/או תביעה בעניין לרבות לא כנגד עדכון התמורה המגיעה לו בגין הפחתה זו.
- 3.8. הקבלן מתחייב בזה לשתף פעולה עם כל גורם בעירייה כפי שיידרש במסגרת מתן השירותים והעבודות על ידו.
- 3.9. הקבלן מתחייב לא למסור ו/או להעביר ו/או להסב לאחר או לאחרים את זכויותיו ו/או חובותיו בקשר לחוזה זה, כולן או מקצתן, וכן מתחייב לא לשתף אדם אחר או גוף אחר, זולת עובדיו, בביצוע השירותים לפי חוזה זה.
- 3.10. **הקבלן מצהיר ומתחייב כי כל עובד מטעמו יהיה בעל אישור תקף ממשטרת ישראל לפי חוק למניעת העסקה של עברייני מין במוסדות, תשס"א-2001, ידוע למפעיל כי זהו תנאי מהותי וחשוב וכן מתחייב להעביר לעירייה תצהיר חתום בגין כך בהתאם לנוסח המצורף לחוזה כנספח ב' למסמך ה' זה.**
- 3.11. למען הסר ספק יובהר כי אין בהוראת סעיף זה כדי למצות את כלל התחייבויות הקבלן.

4. זמני ביצוע העבודות דגשים מיוחדים

- 4.1. הקבלן יתחיל את העבודה במועד שיהא נקוב בצו התחלת העבודה, שינתן לו על ידי העירייה או על ידי מהנדס העירייה ו/או מי מטעמו, ויסיימם בתוך המועד שיקבע בצו כאמור. השלמת העבודה בתוך פרק זמן זה מהווה תנאי עיקרי ויסודי בחוזה זה.
- 4.2. העבודה תימסר במצב גמור לשביעות רצונו של מהנדס העירייה, ולאחר ניקוי של אתר העבודה מחומרים ומאדמה מיותרים שימצאו באתר העבודה.
- 4.3. העירייה תהיה רשאית להזמין עבודות לפי חוזה זה בכל עת, בהתאם להנחיות מחלקת מיזוג אוויר בעירייה, מסמכי המכרז, החוזה ונספחיו.
- 4.4. באחריות הקבלן לפעול להוצאת ההיתרים ו/או הרישיונות הדרושים לשם ביצוע העבודות. נוסף על האמור, הקבלן יפעל במהלך ביצוע העבודות לקבלת תוכניות, תיאומים, אישורים והסכמות, ככל שידרשו, וזאת על מנת למנוע הפרעות למהלך התיקן והשוטף של העבודה, ולמניעת עבירות ונזקים. למען הסר ספק, באחריות הקבלן לבדוק קיומן של תשתיות (לרבות קווי חשמל, טלפון, טל"כ ותשתיות עירוניות אחרות, כגון: רמזורים, מים, ביוב וניקוז) באתר העבודה ו/או במקום הסמוך לכך שיש בו כדי להשפיע על ביצוע העבודה באתר.

5. העירייה כמפעל חיוני

- 5.1. הקבלן מצהיר כי ידוע לו שהעירייה מוכרת כ"מפעל חיוני" ו/או "כמפעל למתן שירותים קיומים" וכי חתם על נספח התחייבות למתן שירותים בתקופת חירום המצורף כחלק בלתי נפרד מחוזה זה.
- 5.2. הקבלן מתחייב בזאת כי במידה ויוכרז ע"י הרשויות המוסמכות אחד המצבים בהתאם להוראות אחד או יותר מהחוקים הבאים -
- 5.2.1. הכרזה על מצב חירום על ידי השר המוסמך לכך כאמור בתקנות שעת חירום (סמכויות מיוחדות) תשל"ד-1973.
- 5.2.2. הכרזה על מצב מיוחד בעורף כמשמעותו בסעיף 9 לחוק ההתגוננות האזרחית, תשי"א-1951.
- 5.2.3. הכרזה על אירוע כאירוע אסון המוני כהגדרתו בסעיף 90א לפקודת המשטרה (נוסח חדש), תשל"א-1971.

5.2.4. הכרזה על מצב חירום בהתאם להוראות סעיף 38 לחוק יסוד הממשלה. אזי, תחולנה הוראות הנ"ל ו/או הוראות חוק שירות עבודה בשעת חירום, תשכ"ז-1967 ו/או הוראת כל דין רלבנטי אחר, גם על עובדי ו/או שירותי ו/או כלי הקבלן, המשמשים לצורך ביצוע העבודות נשוא חוזה זה.

תקופת החוזה

.6

- 6.1. תקופת החוזה הינה למשך שנים עשר (12) חודשים מיום חתימת החוזה על ידי הצדדים.
- 6.2. העירייה תהא רשאית להאריך את תקופת החוזה בתקופות נוספות בנות 12 חודשים כל אחת, או חלק מהן ועד ל-60 חודשים סה"כ לכל היותר.
- 6.3. למען הסר ספק מובהר, כי אין העירייה מתחייבת להאריך את תקופת החוזה וכי הדבר יהיה נתון לשיקול דעתה בלבד.
- 6.4. כל החוראות החלות על תקופת החוזה יחולו בהתאמה על תקופת החוזה המוארכת.
- 6.5. למען הסר ספק, אין העירייה מחוייבת באופן כלשהו לתקופת החוזה המוארכת, ואם תבחר לעשות כן מותנה הדבר באישור תקציבי מראש.
- 6.6. לקבלן לא תהיה כל טענה אם העירייה תבחר מטעם כלשהו, בין משום היעדר תקציב ובין משום כל טעם אחר, שלא להאריך את תקופת החוזה כאמור, והקבלן מצהיר כי הצעתו במסגרת מכרז זה התייחסה לגבי תקופת החוזה ללא התנייה כלשהי בהארכתו.

שכר הקבלן

.7

- 7.1. תמורת ביצוע כל עבודה על פי חוזה זה ונספחיו, תשלם העירייה לקבלן הסכום הנקוב בכתב הכמויות והמחירים (מסמך י'), ובהפחתת אחוזי ההנחה המפורטים בהצעתו (מסמך ב' למכרז זה), הכל בהתאם לכמויות שיבוצעו בפועל על ידי הקבלן.
- 7.2. סכום זה כולל את מחירי החומרים, הציוד, העבודה, רווח הקבלן וכל סכום ו/או הוצאות אחרות הקשורות לביצוע העבודה, לרבות מימון פעולות שיטור משטרת ישראל וחברת חשמל ולרבות ביצוע העבודה בשעות הערב וחלילה (להלן - "שכר הקבלן") (בתוספת מע"מ). אשר ישולם כחוק במועד ביצוע כל תשלום ותשלום.

התייקרויות

.8

- 8.1. מוסכם בין הצדדים, כי אם יחולו תנודות במדד, שכר הקבלן יגדל או יקטן בהתאם לשיעור התנודות במדד, המתפרסם על ידי הלשכה המרכזית לסטטיסטיקה, כמפורט בסעיף 8.2 להלן.
- 8.2. בסעיף זה "תנודות במדד" משמען - ההפרש בין המדד הבסיסי לבין המדד של החודש בו בוצעה העבודה עבורה זכאי הקבלן לתשלום ביניים כמפורט בחוזה זה, ברם מובהר, כי לא יחושבו התייקרויות לגבי ארבעת (4) חודשי העבודה הראשונים.
- 8.3. "המדד הבסיסי" יהא מדד המחירים לצרכן נכון לחודש 3/22, שיתפרסם ביום 15.3.22. נגרם עיכוב על ידי הקבלן בביצוע העבודה, או ניתנה לקבלן ארכה לפי בקשתו להשלמת ביצוע העבודה - לא תשולמנה התייקרויות בגין העיכוב כאמור.
- 8.4. מוסכם במפורש, כי שכר הקבלן לא ישונה כתוצאה מהתייקרויות בשכר עבודה, מחירי חומרים, הובלה או התייקרויות אחרות כלשהן, או כתוצאה מפיחות השקל, העלאה או שינויים בהיטלים במיסים, או בתשלומי חובה אחרים או מכל סיבה אחרת כלשהי, אלא בהתאם להוראות סעיף 8.1 ו-8.2 לעיל ובדרך הקבועה בהם.

- 9. חשבונות חלקיים**
- 9.1. הקבלן יהא רשאי להגיש לעירייה חשבונות חלקיים מצטברים ומפורטים לפי כתב הכמויות מעת לעת. הקבלן לא יהא רשאי להגיש יותר מחשבון אחד בכל חודש. חשבונות חלקיים יוגשו עד ל-5 לכל חודש קלנדרי ויתייחסו לעבודה שבוצעה והושלמה בחודש החולף.
- 9.2. לכל חשבון חלקי יצורפו חישובי כמויות המתבססים על תוכניות ו/או מדידות המאפשרים בדיקת כל אחד מסעיפי החשבון החלקי. במידה וחישובים אלו לא יצורפו, או שרמתם לא תשביע את רצון המפקח, יוחזר החשבון החלקי לקבלן ותאריך קבלתו בעירייה יהיה התאריך בו נתקבל החשבון החלקי בשנית בצרוף החומר הנלווה.
- 9.3. על פי דרישת המפקח או מהנדס העיר, יצרף הקבלן לחשבון החלקי ניתוח מחירים.
- 9.4. חשבונות חלקיים טעונים בדיקה ואישור של המפקח ומהנדס העיר.
- 9.5. המפקח יבדוק את החשבונות החלקיים תוך 10 יום מיום שהם נתקבלו אצלו.
- 9.6. חתימת המפקח על החשבונות החלקיים, המאשרת קבלתם, תהווה ראייה סופית לגבי התאריך שבו נתקבלו החשבונות אצל המפקח.
- 9.7. מיד לאחר בדיקת החשבונות החלקיים ע"י המפקח, אישורם ו/או תיקונם, יועברו החשבונות למהנדס העירי אשר יבדוק את החשבונות תוך 10 יום מיום העברתם אליו ע"י המפקח.
- 9.8. חתימת מהנדסה העירייה על החשבונות החלקיים, המאשרת קבלתם, תהווה ראייה סופית לגבי התאריך שבו נתקבלו החשבונות בעירייה.
- 9.9. אישור החשבונות החלקיים וביצועם של תשלומי הביניים כאמור להלן, אין בהם משום הסכמת העירייה ו/או המפקח ו/או מהנדס העיר לאישור מחיר שלא נכלל בחוזה, או לטיב העבודה שנעשתה, לאיכותם או כמותם של החומרים והציוד או לנכונותם של מחירים כלשהם שעליהם מבוססים תשלומי הביניים. המפקח ו/או מהנדס העיר רשאים לדרוש מהקבלן לבצע שינויים בעבודות שלגביהם החשבונות אושרו ו/או לדרוש הימנו החלפת החומרים ו/או הציוד ו/או המוצרים.
- 9.10. מכל חשבון חלקי שיוגש ע"י הקבלן לפי הוראות חוזה זה ויאושר ע"י מהנדס העירייה, תנכה העירייה את החלק היחסי בגין המקדמה ששולמה לקבלן עם חתימת חוזה זה, אם שולמה מקדמה.
- 9.11. למען הסר ספק, בכל מקרה שהוא לא יעלה סך כל התשלומים ששולמו ע"י העירייה לקבלן לפני הגשת החשבון הסופי על 90% מהתמורה על פי חוזה זה.

10. חשבונות חלקיים – מועד תשלום

- 10.1. התשלום בפועל של החשבונות החלקיים יתבצע בפרק זמן של "שוטף + 45 יום", ממועד הגעת החשבונית המאושרת בחתימת המהנדס לגזברות העירייה.

11. חשבון סופי ומועד תשלום

- 11.1. החשבון הסופי יוגש על ידי הקבלן למפקח תוך 30 ימים ממועד סיום ביצוע כל העבודה על פי חוזה זה - על נספחיו, ומסירתה לעירייה.
- 11.2. למען הסר ספק מובהר בזאת כי הקבלן לא יהא רשאי להגיש חשבון סופי למפקח אלא לאחר שהקבלן ביצע, אם נדרש לכך, את כל התיקונים וההשלמות אשר נדרשו ע"י נציגי העירייה במהלך "קבלת העבודה" כמפורט בתנאים הכלליים.
- 11.3. המפקח יבדוק את החשבון הסופי תוך 15 ימים מיום שיתקבל על ידו. חתימת המפקח על החשבון הסופי המאשרת קבלתו תהווה ראייה לגבי התאריך שבו נתקבל החשבון לידו.

- 11.4. לאחר בדיקת החשבון הסופי ע"י המפקח, אישורו ו/או תיקונו יועבר החשבון למהנדס העירייה אשר יבדקנו תוך 15 ימים מיום העברתו אליו ע"י המפקח.
- 11.5. האמור לעיל יחול גם לגבי בדיקה ואישור החשבון הסופי ובלבד שהתשלום הסופי יבוצע תוך 60 ימים מיום שאושר החשבון הסופי אצל המפקח.

12. סופיות התמורה

- 12.1. ידוע לקבלן, והוא מסכים לכך, כי המחירים המוצעים מהווים תשלום מלא וסופי עבור ביצוע העבודות וכוללים את כל ההוצאות, בין מיוחדות ובין כלליות, מכל מין וסוג שהוא, הכרוכות בביצוע העבודות על פי תנאי המכרז בשלמות ומהווים כיסוי מלא לכל התחייבויותיו על פי חוזה זה, לרבות תשלום בגין כוח אדם, ציוד, ביטוחים, חומרים וכיו"ב.
- 12.2. הקבלן יישא בכל המסים, ההיטלים, המלוות ותשלומי החובה, ככל שיחולו, בגין התמורה. ידוע לקבלן, כי העירייה תנכה מכל תמורה שתשולם לו על פי חוזה זה מסים ו/או היטלים ו/או מלוות ו/או תשלומי חובה בשיעורים שהעירייה תהא חייבת לנכותם על פי כל דין, אלא אם יומצא לידיה עובר לביצוע התשלום, אישור מתאים משלטונות המס לגבי ניכוי מס במקור או לגבי הפחתת שיעור הניכוי.

13. ערבות לביצוע

- 13.1. בעת חתימת חוזה זה יפקיד הקבלן בידי העירייה ערבות בנקאית בנוסח הרצ"ב כמסמך ו' לחוזה, חתומה, בסך של 50,000 ₪. ערבות זו תעמוד בתוקפה למשך תקופת ההתקשרות בתוספת שני (2) חודשים קלנדריים (להלן – "ערבות לביצוע").
- 13.2. הערבות תהא צמודה למדד המחירים לצרכן לחודש 3/22, המתפרסם על ידי הלשכה המרכזית לסטטיסטיקה.
- 13.3. הערבות תהא בלתי מותנית וניתנת לחילוט על פי פניה חד-צדדית של העירייה, לרבות באמצעות הפקסימיליה.
- 13.4. בכל מקרה שבו יפר הקבלן את התחייבויותיו על פי חוזה זה תהא העירייה רשאית לחלט את הערבות.
- 13.5. הקבלן ידאג לחידוש הערבות הבנקאית כל פעם לפחות 30 ימים לפני פקיעת תוקפה, על מנת להבטיח שהיא תהא תקפה בכל עת עד תום 10 ימים לאחר תשלום החשבון הסופי ע"י העירייה. היה והקבלן לא יעשה כן, תהא העירייה רשאית לחלט את הערבות שבידה, ולהחזיק בסכום שחולט כערובה להבטחת מילוי התחייבויות הקבלן על פי חוזה זה.
- 13.6. אין באמור לעיל כדי לפגוע בכל זכות ו/או סעד שיעמדו לרשות העירייה כנגד הקבלן בגין הפרת התחייבויותיו.
- 13.7. למען הסר ספק, מודגש בזאת כי כל ההוצאות הכרוכות במתן הערבות ו/או בחידושה, תחולנה על הקבלן בלבד.

14. קיזוז

- 14.1. מוסכם בזאת כי העירייה רשאית לקזז כנגד כל סכום המגיע ממנה לקבלן על פי חוזה זה, כל סכום המגיע לה על פי חוזה זה או מכל מקור אחר (לרבות כל חוזה אחר שבינה לבין הקבלן) מאת הקבלן.

14.2. הוראות סעיף זה אינן גורעות מזכותה של העירייה לגבות את הסכומים המגיעים לה מאת הקבלן בכל דרך אחרת, לרבות חילוט ערבויות בנקאיות.

15. עובדי הקבלן

בלי לגרוע מיתר התחייבויותיו של הקבלן על פי מסמכי המכרז, הקבלן מצהיר, מאשר וכן מתחייב בזאת, לפי העניין כדלקמן:

15.1. להעסיק – לצורך ביצוע העבודות – עובדים בעלי רמה מקצועית נאותה, מיומנים ובעלי הכישורים הדרושים למתן השירות, מעל גיל 18, בעלי אזרחות ישראלית, ובעלי ניסיון ויכולת, שמשפרם והמועדים ופרקי הזמן שבהם יועסקו על ידו יאפשרו את ביצוע העבודות בהתאם להוראות ומסמכי המכרז.

15.2. לא להעסיק בקשר עם ביצוע העבודות עובדים של העירייה.

15.3. ידוע לקבלן, והוא מסכים לכך, כי העירייה תהא רשאית בכל עת, לדרוש את הרתקתו של כל אדם הנמנה על עובדי הקבלן, וחלפתו באדם אחר, אשר יאושר מראש ובכתב על ידי המנהל, במקרה שיסתבר, כי נתוניו וכישוריו של אותו אדם אינם תואמים את דרישות מסמכי המכרז והתחייבויות הקבלן ו/או כי אותו אדם איננו מבצע את תפקידו כראוי ו/או איננו ממלא אחר הנחיות והוראות המנהל ו/או מכל סיבה סבירה אחרת, והקבלן יהיה חייב למלא אחר דרישת העירייה כאמור תוך 72 (שבעים ושתיים) שעות ממועד הדרישה, ובלי שיהא בהחלפה באמור כדי להשית על העירייה, כל תשלום, אחריות, ו/או הוצאות בקשר לכך, מכל מין וסוג שהם.

15.4. לקיים, בהתייחס לכל העובדים המועסקים על ידי הקבלן בקשר עם ביצוע העבודות (בין עובדים המועסקים דרך קבע ובין זמניים) את כל הוראות הדין הרלוונטיות, ובכלל זאת לשלם לעובדים אלה או בגינם, לפי העניין, את כל תשלומי החובה החלים על הקבלן כמעסיקם על פי כל דין (לרבות חוקי המס, דיני הביטוח הסוציאלי (ביטוח לאומי, ביטוח בריאות ממלכתי וכיוצא באלה), חוקי העבודה, תקנות שהותקנו על פיהם, צווי הרחבה וכיוצא באלה). הקבלן יהא אחראי לבדו, ועל חשבונו, למילוי כל התחייבויותיו וחובותיו על פי כל דין, חוזה (קיבוצי או אישי), צו הרחבה, נוהג, מנהג או עילה אחרת כלשהי, ביחס לכל העובדים המועסקים על ידיו כאמור, הן בקשר להעסקתם על ידי הקבלן והן בקשר לסיום העסקתם. הפרת סעיף זה מהווה הפרה יסודית של החוזה ועילה לביטולו המידי.

15.5. בלי לגרוע מהאמור לעיל, הקבלן מתחייב לשלם לכל העובדים המועסקים על ידו בקשר עם ביצוע העבודות (בין עובדים המועסקים דרך קבע ובין זמניים), שכר שלא יפחת משכר המינימום הקבוע בחוק שכר מינימום, תשמ"ז-1987. בלי לגרוע מהאמור לעיל, הקבלן מצהיר, כי הוא מכיר את הוראות חוק עבודת הנוער, תשי"ג-1953, לרבות הוראות סעיפים 33 ו-33א שלו, והינו מתחייב לקיים את כל הוראותיו. הוראות זה הינן הוראות עיקריות ויסודיות בחוזה זה, שהפרתן על ידי הקבלן תיחשב הפרה יסודית של חוזה זה, ותקנה לעירייה, מבלי לגרוע מכל סעד אחר ו/או נוסף לו זכאית העירייה על פי חוזה זה ו/או על פי כל דין, את הזכות לבטל את ההתקשרות עם הקבלן.

16. אחריות ושיפוי

16.1. הקבלן יהיה אחראי כלפי העירייה לכל ההוצאות, הנזקים וההפסדים, הישירים ו/או העקיפים, שיגרמו לעירייה כתוצאה מהפרת התחייבויותיו כלפיה ו/או כתוצאה ממעשים או ממחדלים של הקבלן ו/או עובדיו ו/או מי מטעמו, במהלך ביצוע התחייבויותיו על-פי חוזה זה,

- לרבות כתוצאה מפיגור בלוח זמנים עליו הוסכם בחוזה זה או שעליו יוסכם בעתיד, ויפצה את העירייה בגין כל נזק או הפסד שיגרם כאמור.
- 16.2. הקבלן יהיה אחראי כלפי צד שלישי כל שהוא, לכל אבדן ו/או נזק שיגרמו במישרין ו/או בעקיפין על ידי הקבלן ו/או מי מעובדיו ו/או מי משלוחיו של הקבלן בקשר עם ביצוע השירותים והתחייבויותיו על פי חוזה זה. היה והעירייה תתבע ע"י צד שלישי כל שהוא בגין נזקים שהקבלן אחראי להם כאמור בסעיף זה, יהיה הקבלן חייב בשיפוי העירייה מיד עם דרישתה הראשונה בגין כל סכום שהעירייה תחויב בו כאמור, לרבות כל ההפסדים והוצאות שיגרמו לעירייה בעניין זה.
- 16.3. שום הוראה מהוראות חוזה זה אין בה ולא תתפרש כדי לעשות את העירייה או כל אדם או גוף הפועלים בשמה או מטעמה אחראים, או כדי לחייבם בפיצויים או אחרת, והקבלן פוטר את העירייה וכל הבאים מכוחה מכל אחריות לכל אבדן ו/או נזק ו/או הפסד העלולים להיגרם לגופו או לרכושו של הקבלן ו/או של עובדיו ו/או של כל אדם ו/או גוף אחר הפועל מטעמו, מחמת פעולה, רשלנות, מעשה או מחדל או כל סיבה אחרת הקשורה או הנובעת מביצוע השירותים ו/או מהתחייבויותיו של הקבלן והקבלן לבדו יישא באחריות לתוצאות כל מקרה מהמקרים המפורטים לעיל.
- 16.4. הקבלן מתחייב לשפות את העירייה בגין כל נזק, הוצאה, הפסד או תשלום שהעירייה תישא בו כתוצאה מתביעה ו/או דרישה ו/או טענה שתועלה מצד עובד ו/או קבלן ו/או כל אדם אחר מטעמו של הקבלן כאמור.
- 16.5. הקבלן לבדו יהיה אחראי לכל אבדן ו/או נזק שייגרם לעירייה עקב ביצוע השירותים והתחייבויותיו על פי חוזה זה.
17. **ביטוח**
- 17.1. מבלי לגרוע מאחריות הקבלן על פי חוזה זה ועל פי כל דין, מתחייב הקבלן כי לפני תחילת ביצוע עבודתו ובמשך כל תקופת החוזה יהיו בידיו פוליסות ביטוח תקפות שהוצאו על חשבונו, על שמו ועל שם העירייה, הכל כמפורט להלן וב"אישור עריכת ביטוח - הקבלן" וב"אישור עריכת ביטוח עבודות קבלניות" המצורפים לחוזה זה ומהווים חלק בלתי נפרד ממנו ומסומנים בהתאמה כמסמכים ד'1 ו-ד'2 (להלן יקראו יחדיו: "אישורי עריכת הביטוח"). בנוסף, מתחייב הקבלן כי הפוליסה לביטוח עבודות קבלניות שתוצא על ידו תכלול:
- א. הרחבה תקופת תחזוקה מורחבת של 24 חודש לאחר סיום העבודות ותקופת ניסוי והרצה בת 28 יום.
- ב. לשם המבוטח יתווספו מבוטחים נוספים: קבלנים ו/או קבלני משנה ו/או עיריית הוד השרון ו/או גופים עירוניים.
- ג. תנאי הכיסוי לא יפחתו מהמקובל על פי "פוליסת נוסח ביט" או שווה ערך ל"ביט" הנהוג אצל המבטח.
- כמו כן, מתחייב הקבלן כי הפוליסה לביטוח אחריות מקצועית ואחריות המוצר תכלול כיסוי רטרואקטיבי שאינו מאוחר מיום תחילת העבודות.
- הקבלן רשאי לערוך את ביטוחי אחריות מקצועית וביטוח אחריות המוצר בפוליסה משולבת.
- 17.2. ללא צורך בכל דרישה מצד העירייה, מתחייב הקבלן להמציא לידי העירייה, לפני תחילת עבודתו, או תוך 7 ימי עסקים מיום שקיבל הקבלן הזמנה לביצוע העבודה הראשונה לפי החוזה (המוקדם מבין שני המועדים), את אישור עריכת הביטוח כשהוא חתום על ידי חברת ביטוח מורשית כדין בישראל. הקבלן ישוב וימציא לעירייה, 7 ימים טרם פקיעת תוקפו של

- אישור עריכת הביטוח, אישור עריכת ביטוח שהוארך לתקופות ביטוח נוספות כך שיהיו בידי העירייה, בכל עת במשך חלותו של החוזה, אישורי עריכת הביטוח תקפים ותומכים על ידי חברת הביטוח.
- בנוסף, מתחייב הקבלן להמשיך ולהחזיק בפוליסות ביטוח תקפות לביטוח אחריות מקצועית ואחריות המוצר, בהתאם לנדרש באישור עריכת הביטוח, גם לאחר סיום החוזה וזאת כל עוד עלולה להיות לו אחריות על-פי דין לנוקים ולפחות 7 שנים מיום סיום החוזה.
- 17.3. הקבלן מצהיר כי ידוע לו שהמצאת אישור עריכת הביטוח כאמור הינה תנאי מתלה ומקדמי לתחילת קשריו עם העירייה והעירייה תהיה רשאית למנוע ממנו להתחיל בביצוע החוזה כל עוד האישור האמור לא הומצא לה.
- 17.4. אי המצאת אישור עריכת הביטוח במועד, כאמור בסעיף 17.2 לעיל, לא תפגע בהתחייבויות הקבלן על-פי חוזה זה, לרבות בכל הנוגע לתשלום פיצויים בגין אי עמידה בתנאי החוזה.
- 17.5. הקבלן מתחייב למלא אחר תנאי פוליסות הביטוח הנערכות על ידו, לשלם את דמי הביטוח במלואם ובמועדם, לדאוג ולוודא כי ביטוחיו יחודשו מעת לעת לפי הצורך ויהיו בתוקף במשך כל תקופת החוזה. את הפוליסות לביטוח אחריות מקצועית ואחריות המוצר מתחייב הקבלן לחדש מידי שנה בשנה כל עוד עשויה לחול עליו אחריות על-פי דין ובכל מקרה במשך תקופה שלא תיפחת מ-7 שנים מסיום תקופת החוזה.
- 17.6. בוטלו הביטוחים בטרם פג תוקף חוזה זה מסיבה כלשהי והקבלן לא המציא אישור עריכת ביטוח אחר, או לא חידש ביטוחים שהסתיימו בטרם פג חוזה זה, תהיה העירייה רשאית לבצע את הביטוחים תחתיו ולשלם את דמי הביטוח אם לא ישלםם לדרישתה. העירייה תהיה רשאית לנכות תשלומים אלו, בתוספת הוצאות, מכל סכום שיגיע ממנה לקבלן בכל זמן שהוא או לגבותם מהקבלן בכל דרך אחרת.
- 17.7. **ביטוחים נוספים** - מבלי לגרוע מאחריות הקבלן על פי חוזה זה ועל פי כל דין, מתחייב הקבלן כי לפני תחילת ביצוע עבודתו ו/או העמדת אתר העבודה לרשותו - המוקדם משניהם ועד מסירתה הסופית למזמין, תהיינה בידי פוליסות ביטוח תקפות הכלל כמפורט להלן:
- 17.7.1. **ביטוח לכלי רכב הנכנסים לאתרי העבודה במהלך תקופת ביצוע העבודה** - כולל ביטוח חובה נדרש על פי הדין בגין פגיעה גופנית עקב השימוש בכלי רכב שבבעלותו או בשימוש של הקבלן. ביטוח אחריות בגין פגיעה ברכוש של צד ג' עקב השימוש בכלי רכב, בסכום שלא יפחת מסך 500,000 ש"ח בגין אירוע אחד.
- הגדרה:** כלי רכב לענין סעיף זה משמע - כלי רכב לרבות מנופים, מלגזות, טרקטורים, גוררים, גוררים וכלי רכב ממונע מכל סוג.
- 17.7.2. **ביטוח כנגד אבדן ו/או נזק למבנים ארעיים, לציוד עבודה, כלי עבודה (לרבות ציוד מכני הנדסי) ולכל רכוש אחר של הקבלן ו/או הבאים מטעמו שאינו מהווה חלק בלתי נפרד מהעבודה המבוססת.**
- 17.7.3. **כל ביטוח נוסף או משלים** אשר לדעת הקבלן נדרש כנגד כל הסיכונים ו/או הנוקים האפשריים שהוא אחראי להם לפי חוזה זה ולפי כל דין ואשר אינם כלולים בביטוח העבודות הקבלניות או בביטוחי הקבלן האחרים.
- 17.8. הקבלן מתחייב לקיים את נהלי הבטיחות אשר יקבעו מעת לעת על ידי העירייה ו/או המבטח. כן מתחייב הקבלן שלא לעשות ו/או לא להתיר לאחר לעשות כל מעשה או מחדל אשר עלולים לגרום לנזק כלשהו לרכוש ו/או אשר יש בהם כדי לסכן חיי אדם.

17.9. למען חסר ספק, מוסכם בזאת כי קביעת גבול האחריות כמפורט באישורי עריכת הביטוח הינה בבחינת דרישה מזערית המוטלת על הקבלן שאינה פוטרת אותו ממלוא חבותו לפי חוזה זה. על הקבלן לבחון את החשיפה לחבות ולקבוע את גבולות האחריות בהתאם. הקבלן מצהיר ומאשר כי הוא יהיה מנוע מלהעלות כל טענה ו/או דרישה כלפי העירייה ו/או מי מטעמה בכל הקשור לסוגי ו/או להיקפי הביטוח ו/או לגבולות האחריות המזעריים כאמור.

הפרת סעיף 17 על כל תנאיו מהווה הפרה יסודית של החוזה.

18. העדר יחסי עובד-מעביד

- 18.1. הקבלן מצהיר ומאשר, כי: (1) הוא יבצע את העבודות ואת יתר התחייבויותיו על פי מסמכי המכרז כקבלן עצמאי; (2) בין הקבלן ו/או מי מטעמו, לרבות המנהל, יתר העובדים המועסקים על ידי הקבלן בקשר עם ביצוע העבודות (בין בדרך קבע ובין באופן זמני), שלוחי הקבלן ואחרים מטעמו, לבין העירייה, לא מתקיימים יחסי עובד-מעביד, ולא יתקיימו ו/או ייווצרו ביניהם יחסי עובד-מעביד כתוצאה ממסמכי המכרז ו/או במסגרת ביצוע הפרויקט; וכן (3) העובדים המועסקים על ידי הקבלן בקשר עם ביצוע העבודות (בין בדרך קבע ובין באופן זמני), ייחשבו כעובדים של הקבלן בלבד, המועסקים על ידי הקבלן בהתאם לתנאי עבודה ושכר שיוכמו בינם לבין הקבלן. למניעת ספק, מובהר בזאת, כי אין לראות בכל זכות הניתנת על פי מסמכי המכרז לעירייה, להנחות את הקבלן ו/או את עובדיו ו/או להורות לו בכל עניין הקשור עם ביצוע העבודות ו/או עובדים ו/או גורמים אחרים המועסקים על ידי הקבלן, אלא אמצעי להבטיח ביצוע הוראות מסמכי המכרז על ידי הקבלן.
- 18.2. למניעת ספק, מובהר בזאת, כי העירייה לא תחויב בתשלום כלשהו לעובדים המועסקים על ידי הקבלן בקשר עם ביצוע העבודות (בין בדרך קבע ובין באופן זמני), ו/או לשלוחי הקבלן ו/או לאחרים מטעמו, וכל תשלום שיגיע למי מהם, יחול וישולם על ידי הקבלן ועל חשבונו בלבד, וכי כל אלה יהיו נתונים להוראותיו, פיקוחו והשגחתו המלאים של הקבלן.
- 18.3. הקבלן מתחייב בזאת, כדלקמן:
- 18.3.1. להבהיר ולהסביר לכל העובדים המועסקים על ידי הקבלן בקשר עם ביצוע העבודות (בין בדרך קבע ובין באופן זמני), שלוחי הקבלן ואחרים מטעמו, כי אין בביצוע העבודות באמצעותם, כדי ליצור יחסי עובד-מעביד בין מי מהם לבין העירייה.
- 18.3.2. היה ועל אף האמור בס"ק 14.3.1 לעיל, ייטענו יחסי עובד ומעביד כאמור על ידי הקבלן ו/או מי מטעמו, לרבות מי מבין העובדים המועסקים על ידי הקבלן בקשר עם ביצוע העבודות (בין בדרך קבע ובין באופן זמני), שלוחי הקבלן ואחרים מטעמו ו/או במקרה של טענה שתועלה על ידי רשות מוסמכת כלשהי, כי העירייה חייבת באופן כלשהו בחיוב המוטל לפי מסמכי המכרז על הקבלן ו/או מי מטעמו כאמור, וכתוצאה מכך ייגרמו לעירייה, הפסדים, הוצאות כספיות ו/או נזקים אחרים, מתחייב הקבלן לשפות את העירייה, מיד עם דרישה ראשונה, בגין כל הפסד, הוצאה ו/או נזק, שיגרמו לה כאמור, ובכלל זה בגין כל סכום שתשלם או תחויב בתשלום, ובגין כל הוצאה שתוציא ו/או תחויב להוציא בקשר עם טענת יחסי עובד מעביד כאמור, לרבות הוצאות משפט, שכר טרחת עורך דין ושכר עדים.

בלי לגרוע מיתר התחייבויותיו של הקבלן על פי מסמכי המכרז, הקבלן מצהיר, מאשר וכן מתחייב בזאת, לפי העניין כדלקמן:

- 19.1. כי כל פעולה לפי חוזה זה, אשר הוצאתה לפועל על ידי ו/או על ידי עובדיו ו/או מועסקיו האחרים, טעונה רישוי ו/או קבלת היתר לפי כל דין, לא תבוצע אלא אך ורק לאחר קבלת והסדרת הרישוי ו/או ההיתר הנדרשים, בהתאם לתוראות כל דין.
- 19.2. כי כל פעולה שתבוצע על ידי ו/או על ידי עובדיו ו/או מועסקיו האחרים ו/או על ידי מי מטעמו, בקשר לביצוע הפרויקט, תהא בהתאם ובכפיפות ותוך ציות לכל דרישות החוק, לרבות חוקי המדינה והתקנות שהותקנו על פיהם, חוקי עזר עירוניים, תקנות בטיחות, תקנות עבודה ממלכתיות ומקומיות, צווים ודרישות שנקבעו על ידי רשויות מוסמכות, הרלוונטיים בקשר עם ביצוע העבודות (להלן: "החיקוקים").
- 19.3. כי כל החיקוקים ידועים ומוכרים לו, והוא מתחייב לכך, כי הוא, העובדים המועסקים על ידיו בקשר עם ביצוע העבודות (בין בדרך קבע ובין באופן זמני), שלוחיו ואחרים מטעמו, ימלאו אחר דרישות החיקוקים, בעת ביצוע העבודות ובקשר אליהם.
- 19.4. לבצע את העבודות תוך שמירה קפדנית על כל כללי הבטיחות בעבודה, לשם כך מתחייב הקבלן לנקוט בכל אמצעי הזהירות הדרושים בקשר עם ביצוע הפרויקט, וכן להימנע מכל מעשה או מחדל העלולים להוות סכנה לנפש או לרכוש. הקבלן מתחייב ליתן הוראות מדויקות לעובדיו ו/או למועסקיו ו/או למי מטעמו, בקשר עם ביצוע הפרויקט, תוך שמירה על כללי הבטיחות, ולדאוג לביצוע הוראות אלו.
- 19.5. להחזיק קצין בטיחות מטעמו ועל חשבונו, אשר יהיה אחראי על הוצאת הנחיות עבודה עבור כל סוגי העבודות הקשורות לעבודות זה, לרבות עבודה בגובה, עבודה בסמוך לקווי חשמל, עבודה בקרבת ילדים, עבודה על עמודי תאורה, עבודה בצמתים, עבודה לאורך כביש, עבודה על מתקן הרמה וסולמות, עבודה בתנאי ראות קשים (חשכה, סנור וכיוצא בזה).
- 19.6. יבצע עבודה בגובה בהתאם לכלל הוראות הבטיחות, כולל שימוש בסל ומנוף, וכן, בין היתר, דרכי גישה, ייצוב מערכות הגבה מכל סוג, קשירה ועבודה בהתאם לתנאי מזג אוויר.

20. ביטול החוזה והפרתו

- 20.1. בנוסף לכל האמור בחוזה זה ומבלי לגרוע מכל זכות וסעד העומדים לעירייה על פי חוזה או הדין, העירייה תהיה רשאית להביא לסימו של חוזה זה בכל עת, ובלבד שנתנה לקבלן הודעה בכתב ומראש של 60 ימים קודם לכן.
- 20.2. בוטל החוזה כאמור לעיל, לא תהיה לצד מהצדדים כל תביעה או טענה לפיצויים, או טענה למניעת רווח בגין הביטול, ובלבד שהצדדים מילאו את התחייבויותיהם הדדיות לפי חוזה זה עד למועד סימו של החוזה.
- 20.3. מבלי לגרוע מן האמור לעיל ומכל זכות או סעד שיעמדו לעירייה על פי החוזה או הדין, מוסכם במפורש כי בקרות אחד או יותר מהמקרים שיפורטו להלן, תהא העירייה זכאית לבטל את החוזה ובלבד שנתנה לקבלן הודעה בכתב ומראש של 72 שעות קודם לכן במקרים כדלקמן:
- 20.3.1. כשאין הקבלן מתחיל בביצוע העבודה, עפ"י צו תחילת עבודה או כשהוא מפסיק את מהלך ביצועה ואינו מצייט, בתוך 7 ימים להוראה בכתב מהעירייה להתחיל, או להמשיך בביצוע העבודה.
- 20.3.2. כשיש בידי העירייה הוכחות להנחת דעתה, שהקבלן מתרשל בביצוע החוזה או בשמירת כללי הבטיחות שנקבעו ו/או יקבעו על ידי העירייה ו/או משטרת ישראל.

- 20.3.3. כשהקבלן מסתלק מביצוע החוזה.
- 20.3.4. כשהקבלן מסב את החוזה, כולו או מקצתו לאחר, או מעסיק קבלן משנה בביצוע העבודה ללא הסכמת העירייה בכתב.
- 20.3.5. כשיש בידי העירייה הוכחות להנחת זעתה, שהקבלן או אדם אחר בשמו של הקבלן, נתן או הציע לאדם כלשהו שוחד, מענק, או טובת הנאה כלשהי בקשר לחוזה, או לכל דבר הכרוך בביצוע החוזה.
- 20.3.6. כאשר הוחל בהליכי פירוק נגד הקבלן ו/או ניתן צו כינוס נכסים נגדו ו/או עשה הסדר עם נושיו או כל פעולת פשיטת רגל אחרת ו/או הוטל צו עיקול על עסקיו ו/או מיטלטלין ולא חוסר תוך 7 (שבעה) ימים משעת הטלתו.

21. שנות

- 21.1. ויתור, ארכה או הקלה שניתנו על ידי צד לחוזה זה למשנהו במקרה מסוים, לא יהוו תקדים למקרה אחר, ולא יהיה תוקף לשום ויתור, ארכה או הקלה שנעשו בקשר עם חוזה זה, אלא אם נעשו בכתב ונחתמו על ידי כל הצדדים.
- 21.2. בכפוף להוראות הדין לעניין התיישנות ו/או פקיעת זכויות כלשהן, עיכוב ו/או השהיה במימוש ו/או בהפעלת זכות של צד כלשהו לא יחשבו כויתור מצדו על זכויותיו, כולן או חלקן, על פי חוזה זה ו/או על פי כל דין, והוא יהיה רשאי לממשן ו/או להפעילן בכל עת שימצא לנכון.
- 21.3. לכל שינוי, תיקון ו/או עדכון של חוזה זה לא יהא תוקף אלא אם נעשה בכתב ונחתם על ידי כל הצדדים, והכל בכפוף לסמכות העירייה להשלים את הפרטים הטעונים השלמה בחוזה זה, ולבצע בו (ככל שנדרש) את המחיקות ו/או התיקונים ו/או השינויים הדרושים בהתאם להבהרות והוראות העירייה, כאמור בכתב החזמנה להציע הצעות (מסמך ב' לתנאי המכרז). בחתימתו על חוזה זה, הקבלן מסמיך בזאת את העירייה, באופן בלתי חוזר, להשלים את כל הפרטים הטעונים השלמה ולבצע כל מחיקה, תיקון ו/או שינוי נדרש בחוזה זה, כאמור לעיל. בלי לגרוע מהאמור לעיל, לפי דרישת העירייה, הקבלן יחתום על נוסח מתוקן של חוזה זה, לאחר שבוצעו בו (ככל שנדרש) המחיקות ו/או התיקונים ו/או השינויים הדרושים בהתאם להבהרות והוראות העירייה, כאמור לעיל, וכן על כל עותק נוסף של חוזה זה.
- 21.4. התרופות והסעדים על פי חוזה זה הינם, אלא אם נאמר אחרת במפורש בחוזה זה, בנוסף, ומבלי לגרוע, מכל תרופות או סעדים אחרים על פי כל דין.
- 21.5. במקרה שבו יחול איזה מהמועדים הקבועים בחוזה זה לביצוע פעולה או תשלום כלשהם, ביום שאיננו יום עבודה, יידחה אותו מועד ליום העבודה הקרוב הבא אחריו.
- 21.6. חוזה זה ויתר מסמכי המכרז ממצים את מלוא המוסכם בין הצדדים בעניינים הכלולים בהם, ולא יהא תוקף לכל מצג, הצהרה, הסכמה, התכתבות, או התחייבות, בין בכתב ובין בעל פה, שניתנו (ככל שניתנו) או שנערכו (ככל שנערכו), ושאינם נכללים במפורש בחוזה זה ו/או ביתר מסמכי המכרז.

22. כתובות והודעות

- 22.1. כתובות הצדדים הן כמפורט במבוא לחוזה זה.
- 22.2. כל הודעה שתשלח על ידי אחד מהצדדים למשנהו על פי הכתובות דלעיל תחשב כמתקבלת תוך 72 שעות מעת מסירתה כדבר דואר רשום, אם נמסרה ביד - במועד מסירתה, ואם נשלחה בפקסימיליה במועד שיגורה בפקסימיליה.

ולראיה באו הצדדים על החתום:

הקבלן

העירייה

נספח א' למסמך ה'

התחייבות למתן שירותים בתקופת חירום

הואיל והעירייה הזמינה מהקבלן שירותי אספקה, התקנה ושירות תחזוקה שוטפת למערכות ניטור, אכיפת חנייה ונת"צ בתחומי עיריית הוד השרון, ואנו מספקים לכם את השירות בהתאם לחוזה מיום _____ עליו חתמנו אתכם (להלן: "החוזה");

והואיל והעירייה מוכרת כ"מפעל חיוני" ו/או, כ"מפעל למתן שירותים קיומיים", והעבודה נדרשת לעירייה בתקופות שבהן יוכרז מצב חירום בין שהינה מוכרזת ובין שאינה מוכרזת;

לפיכך אנו מצהירים, מאשרים ומתחייבים כלפיכם בז'לקמן:

1. אנו מודעים לחיוניות ולחשיבות המשך אספקתם הרציפה והשוטפת של העבודות בתקופת חירום זמנית או קבועה מכל סיבה שהיא, כולל בשל מצב בטחוני, מגיפה ארצית או עולמית, רעידת אדמה, שיטפונות, וכל סיבה אחרת שהיא.
2. בכפוף לחוראות שיינתנו על ידי הרשויות המוסמכות, בתקופת תוקפו של החוזה, אנו מתחייבים לספק לכם את מלוא השירותים והעבודות נשוא החוזה, באופן רצוף ושוטף ולקיים את כל יתר התחייבויותינו על פי החוזה, במלוא היקפם, גם בתקופות שבהן יוכרז מצב חירום, לרבות בימים ושעות חריגים שבהם אדרש על ידכם אספקתם של השירותים, כולל בסופי שבוע, שבתות ומועדי ישראל שבהם יידרש על ידכם ביצוע של העבודות.
3. אנו מתחייבים לקיים את התחייבויותינו שבסעיף 2 לעיל, בעבור התמורה המוסכמת בחוזה, ללא תוספת כלשהי לתמורה האמורה.
4. התחייבותנו שכתב הצהרה זה, מהווה חלק מהותי ובלתי נפרד מהחוזה והפרתה תיחשב להפרה יסודית של החוזה, המקנה לכם את כל הזכויות והסעדים הקבועים בחוזה ועל פי כל דין.

ולראיה באנו על החתום, היום _____

שם הקבלן: _____ מספר תאגיד / ת.ז. _____

כתובת: _____ טלפון: _____

חתימה + חותמת

נספח ב' למסמך ה'

הצהרה והתחייבות לעמידה בתנאי החוק למניעת העסקה של עברייני מין במוסדות מסוימים, תשס"א - 2001 והתקנות לפיו (להלן - החוק), חל עלי כנותן השירותים במסגרת מכרז מס' 22-216.

1. הנני הח"מ, _____, מצהיר בזאת כי ידוע לי כי החוק למניעת העסקה של עברייני מין במוסדות מסוימים, תשס"א - 2001 והתקנות לפיו (להלן - החוק), חל עלי כנותן השירותים במסגרת מכרז מס' 22-216.
2. הנני הח"מ, _____, מצהיר בזאת כי ידוע לי כי בהתאם לחוק, חל איסור על העסקת בגיר בין בתמורה ובין בהתנדבות בין ישירות על ידי, ובין באמצעות קבלני משנה, ללא קבלת אישור מראש ממשטרת ישראל המעיד כי ההעסקה מותרת לפי החוק. אישור כאמור יכול להתקבל מהמשטרה על פי בקשתו של בגיר המועמד לעבודה או על פי בקשתו של המעסיק/המוסד בצירוף ייפוי כוח מטעם הבגיר וצילום ת.ז של הבגיר והכל בהתאם לחוק.
3. הנני הח"מ, _____, מתחייב למלא אחר כל דרישות החוק בנוגע לחובה לקבל את אישור המשטרה לגבי כל אדם או גוף, כמתחייב מהוראות החוק, לשמור את האישורים ולהציגם בכל עת שאדרש.

חתימת המציע:

שם	תאריך	חתימה/חותמת	מס' זהות/עוסק מורשה
----	-------	-------------	---------------------

הריני לאשר בזאת כי:

הינם מורשי חתימה של המציע וכי הוזהרו כדן בדבר אמיתות הצהרתם דלעיל ובדבר אי עמידה בדרישותיה.

חתימת עו"ד:

שם	עו"ד	תאריך	חתימה/חותמת
----	------	-------	-------------

**מסמך ו'
סעיף 13 לחוזה**

נוסח ערבות בנקאית לביצוע

לכבוד

עיריית הוד השרון

א.נ.,

תאריך: _____

הנדון: כתב ערבות מס'

1. על פי בקשת _____ (להלן - המבקש) בקשר לחוזה מס' 216/22 למתן שירותי אספקה והתקנת יחידות מיזוג אוויר מפוצלים ומיני מרכזיים בעיריית הוד השרון, הננו ערבים בזאת כלפיכם לשלם לכם כל סכום עד לסך השווה ל - 50,000 (במילים: חמישים אלף) ש"ח בלבד, בתוספת הפרשי הצמדה בגין עליית מדד המחירים לצרכן, כפי שמתפרסם על ידי הלשכה המרכזית לסטטיסטיקה (להלן - "המדד") בין המדד לחודש 5/22, שיתפרסם ב - 15 בחודש שאחריו לבין המדד שיהיה ידוע במועד חילוט הערבות.
2. סכום הערבות ישולם לכם על ידינו תוך 10 ימים מעת הגיע אלינו דרישתכם הראשונה בכתב, לרבות באמצעות הפקסימיליה, חתומה ע"י עיריית הוד השרון וזאת ללא כל תנאי ומבלי להטיל עליכם כל חובה להוכיח או לנמק את דרישתכם ומבלי שתהיו חייבים לדרוש תחילה את סכום הערבות מאת המבקש.
3. לדרישתכם כני"ל עליכם לצרף כתב ערבות זה או העתקו (במידה שיועבר אלינו באמצעות הפקסימיליה).
4. תוקף ערבותנו זה יהיה עד ליום _____ וכל דרישה על פיה צריכה להימסר לנו לא יאוחר מהמועד הנ"ל. לאחר מועד זה תהיה ערבותנו זו בטלה ומבוטלת, אלא אם הוארכה על ידינו.
5. ערבותנו זו אינה ניתנת להסבה או להעברה בכל צורה שהיא.

בכבוד רב,

_____ בנק
_____ סניף

מסמך ז' - התנאים הכלליים לחוזה

פרק א' - כללי

1. הגדרות וסמכות

- 1.1 בתנאים המפורטים להלן ובכל מסמכי המכרז/החוזה, יפורשו המילים הבאות בצידן להלן :-
- 1.1.1 "הקבלן" - האדם או הגוף המשפטי המקבל על עצמו את ביצוע העבודה בהתאם לחוזה ונספחיו לרבות נציגיו של הקבלן כמוגדר בגוף החוזה ונספחיו ו/או כל מי שיבוא תחתיו בדרך חוקית ובהסכמה בכתב של העירייה.
- 1.1.2 "החוזה" - החוזה שתנאים כלליים אלה נספחים אליו.
- 1.1.3 "המהנדס"/"מהנדס העירייה"/"המנהל" - מהנדס העיר ו/או בא כוחו שמונה על ידו.
- 1.1.4 "המפקח" - האדם שיתמנה מזמן לזמן ע"י מהנדס העירייה לפקח על ביצוע העבודה או חלק הימנה.
- 1.1.5 "העבודה" - העבודה שיש לבצע בהתאם לחוזה ולמסמכי המכרז.
- 1.1.6 "אתר העבודה" - המקרקעין אשר בהם, דרכם, מתחתם או מעליהם תבוצע העבודה, לרבות כל מקרקעין אחרים שיעמדו לרשותו של הקבלן לצורך החוזה.
- 1.1.7 "תכניות" - התכניות המהוות חלק בלתי נפרד מהחוזה, לרבות כל שינוי בתכנית כזו שאושר בכתב ע"י מהנדס העירייה, וכן כל תכנית אחרת שתאושר מזמן לזמן ע"י מהנדס העירייה.
- 1.2 סמכות שנתייחדה או פעולה שרשאי או חייב המפקח לעשותה לפי חוזה זה, אינן גורעות מזכויותיו של מהנדס העירייה ו/או "המנהל" להשתמש באותה סמכות או לעשות אותה הפעולה.
- 1.3 מבלי לגרוע באמור בפרק זה ובשאר מסמכי המכרז, מובהר בזאת כי במהלך ביצוע העבודה תהיה העירייה רשאית לדרוש מהקבלן המבצע ו/או מי מטעמו, לבצע באופן מיידי עבודות או פעולות שהוגדרו על ידי העירייה כדחופות כגון: סילוק מפגעים ומטרדים, סילוק פסולת מרשות הרבים ומרשות היחיד, הצבה או הסרה של שלטים/תמרורים, ניקיון סביבתי, טיפול במפגעים בטיחותיים באתר העבודות או בסמיכות לו, ליקויי גימור בעלי השלכות לנזק מיידי וכיוצ"ב. הכל עפ"י קביעת "המהנדס" ו/או "המפקח".
- 1.4 במידה והקבלן ו/או מי מטעמו, השתתה בביצוע אותן עבודות דחופות ו/או ביצע אותן שלא לשביעות רצון העירייה, הרי שהעירייה תהיה רשאית לבצע את הפעולות והעבודות הנ"ל בעצמה, לרבות באמצעות קבלן אחר מטעמה.

1.5 מובהר בזאת, כי עלות ביצוע העבודות על ידי העירייה או מי מטעמה, תקוזז מחשבונו של הקבלן בתוספת מע"מ ובתוספת 10% תקורה ולקבלן לא תהיה כל טענה או תביעה בהקשר זה.

2. תפקידיו וסמכויותיו של המפקח

- 2.1 המפקח יהא מוסמך לבקר, לבדוק ולפקח על טיב העבודה והחומרים בקשר לביצוע העבודות בהתאם להוראות החוזה. כן יהא רשאי למסור הודעה לקבלן בדבר אי-אישורם של עבודה או חומרים. ניתנה הודעה כני"ל, יפסיק הקבלן את אותה העבודה, או השימוש באותם החומרים, עד קבלת החלטתו של מהנדס העירייה.
- 2.2 המפקח לא יהיה מוסמך לשחרר ולפטור את הקבלן מחובה כלשהי מן החובות המוטלות עליו על פי החוזה, וכן לא יהא מוסמך להורות על ביצוע שינוי בעבודה כלשהי, העלול לגרום לאיחור בגמר העבודה או לתשלום מיוחד שאינו כלול בחוזה, או להורות על שינויים כלשהם בביצוע העבודה, אלא אם כן אושר הדבר ע"י מהנדס העירייה וניתנה הוראה על כך בכתב.
- 2.3 מהנדס העירייה רשאי לפסול עבודה או חומרים כלשהם אשר לא נפסלו על ידי המפקח או לשנות את החלטת המפקח.

3. ניהול יומן

- 3.1 הקבלן ימלא יומן עבודה על גבי טופס הנהוג בעירייה (להלן - "היומן" - ראה דוגמא מצורפת בעמ' הבא) וירשום בו, מדי יום ביומו, פרטים המשקפים לדעתו, את המצב העובדתי במהלך ביצוע העבודה.
- 3.2 היומן ייחתם, אחת לשבוע, ע"י המפקח והקבלן. הסתייג הקבלן מפרט כלשהו מהפרטים שנרשמו על ידי המפקח ביומן, ירשום ביומן את דבר הסתייגותו המנומקת, אולם הסתייגותו לא תחייב את העירייה.
- 3.3 לא רשם הקבלן הסתייגות מנומקת כאמור, הרי אישר הקבלן את נכונות הפרטים הרשומים ביומן, לרבות הפרטים שנרשמו ע"י המפקח. לא חתם הקבלן על היומן בתוך שלושה ימים לאחר שנדרש לכך ע"י המפקח, ייחשב הדבר כי אין לו הסתייגות כלשהי לפרטים הרשומים ביומן.
- 3.4 רישומים ביומן, פרט לאלה שהקבלן הסתייג מהם - ואשר כאמור אינם מחייבים את העירייה, ישמשו כראיה בין הצדדים על העובדות הכלולות בהם, אולם לא ישמשו כשלעצמם עילה לדרישת כל תשלום על פי החוזה.
- 3.5 על הקבלן להזמין על חשבונו יומן עבודה כימי 3 צבעים 25x יחידות עפ"י הדוגמא המצ"ב:

יומן עבודה**דוגמא**

דף מס'

תאריך:

חוזה מס'

פרוייקט מס'

שם העבודה

מקום העבודה

מזג אויר	ציוד			בעלי מלאכה								מנהלה			עובדים	
															יום	תאריך

תאור העבודה שבוצעה

הערות הקבלן	הוראות ביצוע לקבלן

 ב"כ הקבלן

 ב"כ המזמין

4. הסבת החוזה והמחאת זכות

- 4.1 הקבלן לא רשאי להסב או להעביר לאחרים את החוזה כולו או מקצתו או כל טובת הנאה על פיו, אלא אם קיבל הסכמה מפורשת לכך מאת העירייה בכתב. העירייה תהא זכאית לסרב לכך מבלי לנמק סירובה או להסכים לכך בתנאים שתמצא לנכון.
- 4.2 הקבלן לא יהיה זכאי להמחות את זכותו לקבלת סכום כלשהו מהעירייה לפי חוזה זה לאחר, אלא אם כן קיבל הסכמה של העירייה לכך ובכתב. העירייה תהא זכאית לסרב לכך מבלי לנמק סירובה או להסכים לכך בתנאים שתמצא לנכון.

5. קבלני משנה

- 5.1 מבלי לפגוע באמור בסעיף הקודם, יהא הקבלן זכאי למסור את ביצועה של עבודה מסויימת כלשהי, מתוך העבודות הכלולות בחוזה, לקבלן משנה, בתנאי מפורש כי:

5.1.1	ההתקשרות עם קבלן המשנה תהיה בכפוף לאישורו של המהנדס מראש ובכתב. המהנדס יהא רשאי לסרב או להסכים לכך בתנאים שימצא לנכון.
5.1.2	לא תמסר עבודה כלשהי או חלק הימנה לביצועו של קבלן משנה אלא אם אותו קבלן משנה רשום לפי חוק רישום קבלנים לעבודות הנדסה בנאיות תשכ"ט-1969 בסיווג ובהיקף מתאימים.
5.1.3	מסירתה של עבודה כלשהי ע"י הקבלן לקבלן משנה לא תפטור ולא תשחרר את הקבלן מאחריותו ומחובת כלשהי מחובותיו עפ"י החוזה, והקבלן יישאר אחראי לכל הפעולות, השגיאות, ההשמטות, המחדלים והנזקים שנעשו ע"י קבלן משנה, או שנגרמו מחמת רשלנותו, ויהא דינם כאילו נעשו ע"י הקבלן עצמו או נגרמו על ידו.
5.1.4	כל משא ומתן עם קבלן משנה יהיה באמצעות הקבלן בלבד.
5.1.5	האמור לעיל לא יצור קשר משפטי כלשהו בין העירייה וקבלן משנה כלשהו.
5.1.6	למען הסר ספק, מובהר בזאת כי בכל מקרה, תשלומים בגין עבודות שיבוצעו ע"י קבלן משנה, ישולמו ע"י העירייה לקבלן החתום על חוזה זה, אלא אם כן אישרה העירייה גם את המחאת הזכות לקבלת סכומים כלשהם כאמור לעיל.

6. היקף החוזה

- 6.1 הוראות החוזה חלות על ביצוע העבודה, לרבות המצאת כוח אדם, חומרים, כלים, ציוד, מכונות, מתקנים וכל דבר אחר, בין קבוע ובין ארעי הנחוץ לשם כך.

7. עדיפות בין מסמכים

- 7.1 גילה הקבלן סתירה או אי התאמה בין מסמכי החוזה, או שהיה הקבלן מסופק בפירושו הנכון של מסמך או של כל חלק ממנו, או שמסר המפקח הודעה לקבלן שלדעתו אין הקבלן מפרש כהלכה את החוזה, יפנה הקבלן בכתב למהנדס העירייה, ומהנדס העירייה יתן הוראות בכתב בדבר הפירוש שיש לנהוג לפיו.
- 7.2 רשאי מהנדס העירייה וכן המפקח, להמציא לקבלן מזמן לזמן תוך כדי ביצוע העבודה הוראות ותוכניות, לפי הצורך, לביצוע העבודה.

7.3 הוראות מהנדס העירייה, שניתנו בהתאם לסעיף זה - מחייבות את הקבלן, אולם אין באמור בסעיף זה כדי לגרוע מהאמור ביתר מסמכי החוזה על כלל נספחיו.

8. אספקת תכניות

8.1 תכניות וכל המסמכים האחרים, הם רכושה וקניינה הבלעדי של העירייה, ואסור לקבלן להעתיקם או להשתמש בהם, כולם או מקצתם, אלא למטרות החוזה בלבד. העירייה תספק לקבלן על חשבונה, לצורך ביצוע העבודה שלושה העתקים מן התכניות והמסמכים הנלווים, כראות עיניו של מהנדס העירייה. עם גמר ביצוע העבודה, על הקבלן להחזיר לעירייה את כל התכניות, לרבות כל ההעתקים והמסמכים האחרים שברשותו, אם יידרש לכך ע"י מהנדס העירייה.

8.2 הקבלן יודיע למהנדס בכתב, לפחות שבוע אחד מראש על תכניות, תכניות עבודה, תכניות פרטים ותהוראות הזרזות או שתידרשנה לביצוע העבודה, ובכל מקרה באופן שחדבר לא יפריע למהלך התקין והסדיר של ביצוע העבודה והתקדמותה ולא יגרום לאיחור או לעיכוב בגמר העבודה והשלמתה.

8.3 העתקים מכל מסמך, תמונה חלק מהחוזה, יוחזקו ע"י הקבלן במקום העבודה. מהנדס העירייה, המפקח וכל אדם שהורשה על ידם בכתב לתכלית זו, יהיה רשאי לבדקם ולהשתמש בהם בכל שעה מתקבלת על הדעת.

8.4 הואיל ולא קיימת אפשרות טכנית לתאר כל פרט ופרט מן השאלות הטכניות המתעוררות תוך מהלך ביצוע העבודה, וחלק מן התוכניות יתכן שטרם הוכנו ויש לצרפן לחוזה תוך כדי ביצוע העבודה, הוסכם מראש בין הצדדים שכל שאלה כזו תפתר בעת מהלך העבודה ע"י המהנדס או בא כוחו וכל הוראה שתנתן על ידם תחשב כאילו פורטה בחוזה זה מראש, בתנאי שפרטים אלה כרוכים באופן הגיוני בתאור העבודה בתוכניות ובמפרטים.

מהנדס העירייה יהיה הסמכות הבלעדית להחליט באם פרטיט אלה כרוכים באופן הגיוני בתאור העבודה שבתוכניות ובמפרטים.

מובהר בזה, כי שכר הקבלן מגלם בתוכו האמור בסעיף זה על כל המשתמע ממנו והקבלן לא יהיה זכאי לכל תמורה ו/או תשלום נוסף בקשר לכך.

פרק ב' - התחייבויות כלליות

9. ביקור באתר העבודה

הקבלן מצהיר, כי לפני הגשת הצעתו לביצוע העבודה, ביקר באתר העבודה ובחן באופן יסודי את דרכי הגישה אליו, השטח הפנוי לעבודה ולאחסנת חומרים, מקום צינורות המים, קווי החשמל, הטלפון, בוב, התיעול, טלביזיה בכבלים, קווי תקשורת וכיו"ב, מבנים קיימים וכל המתקנים והסידורים האחרים, כולל מבנה שכבות הקרקע וטיבה, העלולים להשפיע על קביעת המחירים ועל ביצוע העבודה.

10. בדיקת מסמכים

הקבלן מצהיר בזאת כי עיין ובדק, לפני הגשת הצעתו, את התכניות המפרטים ויתר הנתונים, וכן רשימת הכמויות וכל המסמכים האחרים המהווים את החוזה, או קשורים בביצוע העבודה, וכי המחירים שבהצעתו מהווים תמורה מלאה בעד כל התחייבויותיו עפ"י החוזה.

11. ביצוע העבודה להנחת דעתו של מהנדס העירייה

- 11.1 הקבלן יבצע את העבודה בהתאם לחוזה, להנחת דעתו המוחלטת של מהנדס העירייה, וימלא לצורך זה אתר כל הוראותיו.
- 11.2 הפיקוח אשר בידי מהנדס העירייה, או בידי המפקח, לא ישחרר את הקבלן מהתחייבויותיו כלפי העירייה למילוי תנאי חוזה זה, והקבלן יהיה אחראי לכל הפעולות, השגיאות, ההשמטות והמגרעות שנעשו או נגרמו על ידו.

12. דרכי ביצוע

אם יידרש לכך ע"י מהנדס העירייה:

- 12.1 יהא הקבלן חייב להמציא בתוך 15 יום מיום הדרישה, פרטים והשלמות בכתב בקשר לדרכי הביצוע, לשם התאמתן ללוח הזמנים ושלבי ההתקדמות כאמור, לרבות השיטות אשר לפיהן יש בדעתו לבצע את העבודות והציוד שישתמש בו. המצאת החומר האמור ע"י הקבלן למהנדס העירייה, בין שאישר אותו מהנדס העירייה במפורש ובין שלא אישר אותו, אינה פוטר את הקבלן מאחריות כלשחי המוטלת עליו עפ"י החוזה.
- 12.2 יהא חייב לבצע דרכי גישה זמניים, ככל שידרש, בהתאם לצרכי העבודה ונגישות משתמשים אחרים – והכל כפי שורה המהנדס. עלות הסדרת דרכי גישה זמניים תהיה על חשבון הקבלן.
- 12.3 יעדכן הקבלן מעת לעת פרטים ונתונים לצרכי הביצוע ולוח הזמנים לרבות רשימת מתקני העבודה ומבני העזר שיש בדעת הקבלן להשתמש בהם. לוח הזמנים יוכן, יועדכן ויוגש בתוכנת מחשב מתאימה.
- 12.4 יגיש הקבלן לאישורו של המהנדס, במועד הגשת לוח הזמנים כמפורט בסעיף א' לעיל, תוכנית ובה הצעתו להתארגנות באתר העבודה.
- 12.5 התוכנית תכלול את מיקום המתקנים הזמניים, המחסנים, שטחי האחסון, דרכי הגישה, מיקום המנוף וכיו"ב.
- 12.6 שטח ההתארגנות יהיה באתר העבודה בלבד אלא אם אישר המהנדס מקום אחר.

- 12.7 באם צויינט בחוזה מועדי ביניים לביצוע עבודה כלשהי, חייב הקבלן להתחשב בהם בלוח הזמנים, המוגש על ידו.
- 12.8 לא המציא הקבלן לוח זמנים כמפורט לעיל ו/או לא עדכן הקבלן את לוח הזמנים כנדרש לעיל, ייקבע ו/או יעודכן לוח הזמנים ע"י המהנדס ויחייב את הקבלן וכן, תהא העירייה רשאית לבטל את זכייתו במכרז ולחלט את הערבות המצורפת להצעתו כאמור במסמכי המכרז והחוזה.
- 12.9 ההוצאות הכרוכות בעריכת ו/או עדכון לוח הזמנים ע"י המהנדס יחולו על הקבלן.

13. סימון

- 13.1 הקבלן חייב, לפני שיתחיל בביצוע העבודה, לערוך מדידת מצב קיים, וזאת על פי הנחיית המהנדס או המפקח, וכן לבדוק את סימוני המדידות הדרושות לביצוע העבודה ולודא את נכונותם ואת דיוקם. הקבלן יהיה אחראי לנכונותם של סימני המדידה ולדיוקם. כל המדידות יבוצעו על ידי מודד מוסמך ועל חשבון הקבלן.
- 13.2 נמצאו שגיאה או אי דיוק בסימוני של אחד הסימנים - אף אם נבדקו ע"י מהנדס העירייה או המפקח - יהא הקבלן חייב לתקן זאת, או את חלקי העבודה שנעשו מתוך אי דיוק או שגיאה כאמור, על חשבון של הקבלן והוצאותיו, כדי הנחת דעתו של מהנדס העירייה.
- 13.3 הקבלן יהא אחראי לאספקתם ולהחזקתם התקינה והמדוייקת של כל יתדות הסימון והסימונים האחרים, שנקבעו לצורך ביצוע העבודה ובמקרים של סילוקם ממקומם, פגיעה בהם או שינוי בהם, יחדשם הקבלן או יחזירם למצב הקודם על חשבון והוצאותיו. כן ישא הקבלן באחריות מלאה לשגיאות ולתקלות בביצוע העבודה שתיגרמנה ע"י סילוק הסימונים האמורים, קלקולם, שינויים או פגיעה בהם. כל זאת בתקופת ביצוע העבודה ועד למסירתה הסופית לעירייה.
- 13.4 הקבלן חייב לפי דרישת המהנדס לערוך מדידות מזמן לזמן, ללא תוספת תשלום לקבלן, לבדיקת המדידות והגבחים המבוצעים באתר העבודה. כל המדידות תבוצענה על ידי מודד מוסמך בלבד.

14. זכות גישה

למהנדס העירייה, למפקח ולכל אדם שהורשה לכך ע"י מהנדס העירייה תהא זכות כניסה לאתר העבודה, ולכל מקום אחר שבו נעשית העבודה, או מובאים ממנו חומרים, מכונות או חפצים כלשהם לביצוע החוזה, והקבלן חייב להבטיח להם זכות גישה זו.

15. אי פגיעה בנוחיות הציבור ושילוט

- 15.1 הקבלן מתחייב שתוך כדי ביצוע העבודה לא תהיה פגיעה שלא לצורך בנוחיות הציבור ולא תהא כל הפרעה, שלא לצורך, בזכות השימוש והמעבר של כל אדם בכביש, דרך, שביל וכיו"ב, או בזכות השימוש וההחזקה ברכוש ציבורי כלשהו. לצורך כך יבצע הקבלן על חשבון דרכים זמניות ויתקין שלטי אזהרה והכוונה וינקוט בכל האמצעים שיורה לו המפקח על מנת שלא לפגוע בנוחיות הציבור.
- 15.2 הקבלן מתחייב להגיש הצעה להסדרי תנועה בשלבים שונים של ביצוע העבודה, לאישור יועץ התנועה מטעם העירייה לאישור משטרת ישראל. הצעה זו תוגש כחלק מהתכניות הנדרשות לקבלת אישור עבודה.
- 15.3 הקבלן יתקין על חשבון באתר העבודה שלט/ים בגודל ובנוסח כפי שיקבעו ע"י מהנדס העירייה. השלט/ים ימוקם/מו באתר העבודה לפי הוראות המהנדס ולא יוסרו/ו עד להשלמת העבודה במלואה.

16. זכות מעבר

16.1 יזדקק הקבלן, לצורך ביצוע העבודה, לקבלת זכות מעבר או שימוש או כל זכות דומה שאינה בבעלותה של העירייה - יהא הקבלן חייב בקבלת הזכות האמורה מבעליה ובתשלום תמורתה, כפי שיסוכם בין הבעלים לבין הקבלן.

16.2 הקבלן יתקין במידת הצורך באישור המהנדס דרך גישה לאתר הביצוע על חשבונו והוצאותיו. מוסכם בזה כי מחיר העבודה כולל את הוצאות הקבלן להתקנת דרך מעבר ופירוקה כאמור. בסיום העבודה או בכל מועד אחר בו ידרש ע"י המהנדס, יפרק הקבלן את הדרך על חשבונו ויחזיר המצב לקדמותו.

17. מתן אפשרויות פעולה לקבלנים אחרים

לפי הוראות מהנדס העירייה, יהא חייב הקבלן לאפשר לכל אדם או גוף אחר שהעירייה תתקשר אתם וכן לעובדיהם לבצע עבודות כלשהן באתר העבודה ובסמוך אליו, בתנאי שעבודות אלה אינן כלולות בחוזה עם הקבלן. כן מתחייב הקבלן לתאם פעולה איתם ולאפשר להם שימוש, במידת המצוי והאפשרי, בשירותים ובמתקנים שיותקנו על ידו.

18. ניקוי האתר

18.1 הקבלן יסלק מעת לעת ו/או עפ"י הוראות המהנדס את עודפי החומרים והפסולת מאתר העבודה ומהסביבה הסמוכה, ומיד עם גמר העבודה ינקח הקבלן את אתר העבודה ויסלק ממנו את כל המבנים והמתקנים הארעיים, שיירי החומרים, הפסולת מכל סוג שהוא, וימסור את האתר, העבודה וסביבותיהם כשהם נקיים ומתאימים למטרתם ולשביעות רצונו של מהנדס העירייה.

18.2 למען הסר ספק, מובהר כי עלות הניקוי, הפינוי והכניסה לאתרי פסולת תחול על הקבלן.

18.3 סילוקי עודפי החומרים והפסולת (למעט אדמה) יעשה לאתרי פסולת מורשים בלבד, ובהתאם להוראות כל דין הנוגעים לענין זה. יובהר כי בתחומי העיר הוד השרון לא מצוי אתר מורשה לסילוק והטמנה של פסולת בניין ו/או כל פסולת מסוג שהוא

18.4 לא מילא הקבלן אחר הוראות ס"ק 18.1 ו-18.2 לעיל במועדים שנקבעו ע"י המפקח, תהא העירייה רשאית לבצע על חשבון הקבלן והקבלן ישא בכל ההוצאות הכרוכות בביצוע ההוראות, והעירייה תהא רשאית לגבותן או לנכותן מכל סכום המגיע, או שיגיע לקבלן מאת העירייה, בכל זמן שהוא, וכן תהא רשאית לגבותן מהקבלן בכל דרך אחרת.

18.5 עודפי אדמה יפנו לאתר עליו יורה המהנדס, ללא כל הגבלת מרחק. במקרה שתמהנדס לא יורה, הקבלן אחראי לפנות את עודפי האדמה לאתר שפיקה/הטמנה מורשה*.

* למען הסר ספק, מובהר כי בתחומי העיר הוד השרון לא מצוי אתר מורשה לסילוק והטמנה של פסולת בניין ו/או כל פסולת מסוג שהוא.

מדק ג' - השגחה ונוזיקין

19. השגחה מטעם הקבלן

- 19.1 במשך תקופת הביצוע של העבודה ועד למסירתה לעירייה, חייב הקבלן להיות מצוי באתר העבודה ולהשגיח ברציפות על ביצועה של העבודה, או להעסיק לצורך זה באתר העבודה מנהל מוסמך – מהנדס בהשכלתו.
- 19.2 מינוי מנהל עבודה מוסמך מטעם הקבלן לצורך סעיף זה טעון אישורו המוקדם של מהנדס העירייה, אשר יהיה רשאי לסרב לתת אישורו, או לבטלו בכל זמן שהוא, מבלי לתת נימוק לכך. כל ההוראות או הביאורים שיינתנו למנהל העבודה ע"י מהנדס העירייה או המפקח, דינם כדין ההוראות או הביאורים שניתנו לקבלן עצמו.
- 19.3 מבלי לגרוע מהאמור לעיל, במשך תקופת הביצוע של העבודה ועד למסירתה לעירייה רשאי מהנדס העירייה לדרוש מהקבלן להעסיק מנהל פרוייקט.

20. דישינונות כניסה והרחקת עובדים

- רשאי מהנדס העירייה לתת לקבלן הוראה בכתב על הצורך בהגבלת הכניסה לאתר העבודה, כולו או מקצתו.

21. אמצעי בטיחות, זהירות ושמירה

- 21.1 הקבלן מתחייב, החל מיום העמדת אתר העבודה לרשותו, כולו או מקצתו, ועד למסירת העבודה לעירייה, לדאוג לשמירת אתר העבודה ולשאת בהוצאות הכרוכות בהעסקת השומרים הדרושים לשמירה יעילה ביום ובלילה. הקבלן מצהיר כי ידוע לו שבמקרה של אבדן, גניבה או קלקול של ציוד וחומרים שהונחו על ידי הקבלן או בידיעתו באתר העבודה, ישא הקבלן באופן בלעדי בכל הפסד הנובע מכך במישרין או בעקיפין ועל העירייה לא תחול אחריות כלשהי.
- 21.2 למען הסר ספק, האמור לעיל חל גם על האדמה שבאתר העבודה.
- 21.3 ידוע לקבלן כי האדמה כאמור מהווה קנין העירייה והקבלן יהא אחראי לכך שלא תוצא או תלקח כל אדמה מאתר העבודה. העירייה שומרת לעצמה הזכות לנקוט סנקציות אם יתברר כי נלקחה ו/או הוצאה אדמה מאתר העבודה.
- 21.4 הקבלן מתחייב לספק ולהחזיק, על חשבונו הוא, שמירה, גידור, תמרורי אזהרה, פנסי תאורה, פנסים מחבבנים ושאר אמצעי זהירות לבטחונו ונוחיותו של הציבור, בכל מקום שיהיה צורך בכך, או כשיידרש ע"י מהנדס העירייה או המפקח, או שיהא דרוש על פי דין או על פי הוראה מצד רשות מוסמכת כלשהי.
- 21.5 המהנדס רשאי להורות לקבלן בדבר מיקום, סוג איכות וגובה הגדר הדרושה, כולל כמות ומיקום שערים בה.
- 21.6 לא פעל הקבלן כאמור, תהא העירייה רשאית לנקוט בכל אמצעי הזהירות הנדרשים לבטחונו ונוחיותו של הציבור ולחייב הקבלן בעלות האמצעים בתוספת פיצוי מוסכם בסך – 5,000 ש"ח, צמוד למדד המחירים לצרכן עדכני למועד הגשת החצעה והכל מבלי לגרוע מזכותה של העירייה לפיצוי לפי כל דין.
- 21.7 כן מתחייב הקבלן להתקין ולהחזיק על חשבונו במידה ויידרש לכך מחסן לאחסנת חומרים, כלים ומכשירים אחרים לצורך ביצוע העבודה.

21.8 הקבלן מתחייב לבצע בקפידה את כל התנאות ודרישות המבטחים. במידה והמבטח יסרב לפצות ו/או להכיר בכיסוי ביטוחי בשל אי מילוי התנאים והדרישות יהיה הקבלן בלבד אחראי לנוקים שנגרמו כאמור.

22. תיקון נזקים

22.1 מבלי לגרוע מהאמור להלן לעניין אחריות הקבלן בנוזיקין, הקבלן אחראי שכל נזק או קלקול שייגרם לכביש, דרך, מזרחה, שביל, רשת מים, ביוב, תיעול, חשמל, טלפון, טל"כ או מובילים אחרים כיו"ב, תוך כדי ביצוע העבודה, בין שהנזק או הקלקול נגרמו באקראי ובין שהיו מעשה הכרחי וצפוי מראש בקשר לביצוע העבודה - יתוקן על חשבונו של הקבלן תוך פרק זמן שיקבע ע"י מתנדס העירייה ולשביעות רצונו, ושל כל אדם או רשות המוסמכים לפקח על תיקון הנזק והקבלן יישא בכל ההוצאות הכרוכות בכך.

22.2 העירייה תהיה רשאית לתקן את הנזקים והקלקולים שהקבלן אחראי להם לפי ס"ק אי לעיל על חשבון הקבלן, והקבלן ישא בכל ההוצאות הכרוכות בתיקון הנזקים והקלקולים כאמור. העירייה תהיה רשאית לגבות או לנכותן מכל סכום המגיע, או שיגיע לקבלן מאת העירייה בכל זמן שהוא וכן תהא רשאית לגבותן מהקבלן בכל דרך אחרת. האמור בס"ק זה אינו משחרר את הקבלן מחובותיו על פי סעיף 22.1 לעיל.

22.3 מבלי לפגוע באמור לעיל, תהא העירייה רשאית לעכב כל תשלום המגיע לקבלן על פי חוזה זה ו/או מכל מקור אחר, וזאת מיד לכשתוגש לעירייה דרישה לתשלום פיצויים בגין נזק. העירייה לא תעכב סכומים כאמור, אם יומצא לה אישור של חברת ביטוח, כי החברה אחראית לשיפוי העירייה בגין הנזק הנדרש.

פרק ד' - ציוד, חומרים ואורח מקצועי

23. אספקת ציוד מתקנים וחומרים

- 23.1 הקבלן מתחייב לספק, על חשבונו והוצאותיו, את כל הציוד, המתקנים, החומרים והדברים האחרים הדרושים לביצועה היעיל של העבודה בקצב הדרוש.
- 23.2 כל הציוד והחומרים שיסופקו ע"י הקבלן לאתר העבודה, יהיו שייכים לעירייה וייחשבו לרכושה מעת הבאתם לאתר העבודה והקבלן לא יהא רשאי להוציאם מבלי לקבל לכך את רשות המהנדס בכתב.

24. חומרים ומוצרים

- 24.1 הקבלן מתחייב לבצע את כל הבדיקות הנדרשות עפ"י המפרט הכללי, במיקום ובמועד שיקבע ע"י המהנדס. הבדיקות תבוצענה בנוכחות המהנדס. הקבלן נותן בזאת הסכמתו מראש למסירת תוצאות הבדיקות ישירות לעירייה.
- 24.2 המהנדס לפי שיקול דעתו הבלעדי יהא רשאי לדרוש בדיקה חוזרת במכון לבדיקה שיראה לו וזאת אף אם תוצאות הבדיקה הראשונה עונות על התקן.
- 24.3 כל החומרים והמוצרים שיסופקו על ידי הקבלן לצורך ביצוע העבודה יהיו חדשים ושלמים יקבלו את אישורו המוקדם של המהנדס, יהיו בעלי תו תקן או סימן השגחה ויתאימו בתכונותיהם מכל הבחינות להוראות מסמכי החוזה ולדרישות התקנים הישראלים המעודכנים. בהעדר תקנים לחומרים ולמוצרים כלשהם - יהיו אלה חומרים ומוצרים שיתאימו לדוגמאות שיאושרו ע"י מהנדס העירייה. הקבלן מתחייב לספק את כל החומרים והמוצרים מהסוג המעולה מתוך הסוגים השונים שמחייבים התקנים הישראליים, אלא אם כן נקבע להם במסמכי החוזה במפורש, סוג אחר.
- 24.4 מוסכם במפורש שהקבלן יהא אחראי לכל הפגמים, המגרעות והליקויים שיתגלו בחומרים ובמוצרים שהשתמש בהם לביצוע העבודה, אף אם החומרים או המוצרים האלה עמדו בבדיקות התקנים הישראליים, ואושרו ע"י מהנדס העירייה.
- 24.5 בכל מקום שצוין בחוזה ונספחיו המונח "שווה ערך" - פרושו חומר ו/או מוצר שווה ערך מבחינת הטיב, האיכות והמחיר לחומר ו/או למוצר הנקוב באחד ממסמכי החוזה. סוגו ואיכותו של חומר ו/או מוצר שווה ערך טעונים אישורו המוקדם בכתב של המהנדס.

25. הוצאות בגין בדיקות

- 25.1 התשלומים וההוצאות הכרוכות בבדיקות דגימות, בדיקת תקן, ניסויי העמסה וכל בדיקות וניסויים מכל מין וסוג הכרוכים בבדיקת העבודה לדעת מהנדס העירייה, יחולו על הקבלן במלואם, כולל הוצאות הבדיקות בין שהעבודה או חלקיה עמדו בדרישות ובבדיקה ובין שהעבודה או חלקיה לא עמדו בדרישות האמורות.
- 25.2 כל החומרים והמוצרים - בין אלה המיוצרים בבית חרושת, בבתי מלאכה ובמקומות אחרים ובין אלה הנעשים באתר העבודה - אשר יידרשו לשם בדיקות תקניות או אחרות, יסופקו ע"י הקבלן, על חשבונו והוצאותיו.
- 25.3 הקבלן יהיה חייב לשלוח את החומרים והמוצרים לשם בדיקות תקניות או אחרות, למקום בו יורה מהנדס העירייה, והוצאות הובלתם למקום הבדיקות יחולו על הקבלן.

25.4 ההוצאות לבדיקות - בין בדיקות חוזרות ונשנות ובין בדיקות ראשונות רגילות, יחולו על הקבלן.
 25.5 העירייה תהא רשאית לשלוח חומרים ומוצרים לשם בדיקות לשלם עבור הבדיקות ולנכות סכומים ששולמו כאמור על ידה מכל סכום המגיע לקבלן עפ"י חוזה זה.

26. מדגמים

הקבלן יספק על חשבונו ועפ"י דרישת המהנדס דוגמאות של חומרים ואביזרים בטרם יזמין אותם או בטרם יתחיל בייצורם או בביצוע העבודות באתר העבודות.
 הדוגמאות שאושרו ע"י המהנדס ישמרו במקום שיוסכם עליו עד לאחר גמר העבודה וישמשו להשוואה לחומרים ואביזרים שסופקו ולעבודות שבוצעו.

27. אורח מקצועי

כל העבודות תבוצענה בהתאם למסמכי החוזה ובאורח מקצועי נכון, לשביעות רצונו המלאה של מהנדס העירייה. עבודות שלגביהם קיימים חוקים, תקנות או הוראות מטעם רשויות מוסמכות, תבוצענה בהתאם לחוקים, לתקנות ולהוראות אלה. מחובתו של הקבלן להמציא למהנדס העירייה אישור רשמי מאת הרשויות המוסמכות על התאמת העבודות לחוקים, לתקנות ולהוראות האמורות לעיל, וכל ההוצאות הקשורות או הנובעות מכך יחולו על הקבלן.

28. בדיקת חלקי העבודה שנועדו להיות מכוסים

28.1 הקבלן מתחייב למנוע את כיסויו או הסתרתו של חלק כלשהו מהעבודה שנועד להיות מכוסה או מוסתר, ללא הסכמתו של המפקח.
 28.2 הושלם חלק כלשהו מהעבודה שנועד להיות מכוסה או מוסתר, יודיע הקבלן על כך למפקח, 48 שעות מראש, כדי לאפשר למפקח לבדוק, לבחון ולמדוד את החלק האמור מהעבודה לפני כיסויו או הסתרתו, ולקבוע את ההוראות הדרושות בטרם יכוסה אותו חלק מן העבודה.
 28.3 לא בדק המפקח תוך 48 שעות משעה שקיבל על כך הודעה, את חלק העבודה שנועד להיות מכוסה או מוסתר כאמור בסעיף 28.2 לעיל, יודיע על כך הקבלן למהנדס העירייה וימלא אחר הוראותיו.
 28.4 כיסה הקבלן חלק כלשהו מן העבודה מבלי שקיבל אישור מהמפקח או ממהנדס העירייה, או לא הודיע הקבלן למפקח מראש על הכיסוי, יגלה ויחשוף הקבלן, על חשבונו והוצאותיו לשם ביקורת, את אותו חלק מהעבודה שכוסה, עפ"י דרישת המפקח ובתוך הזמן שנקבע על ידו, ויכסנו מיד לאחר אישורו ע"י המפקח.
 28.5 אם הקבלן לא ימלא אחר דרישת המפקח לעיל או התרשל בכך, יהא מהנדס העירייה רשאי להעסיק פועלים על חשבונו של הקבלן והוצאותיו, לשם גילוי חלק כלשהו מהעבודה וכיסויו.
 28.6 הוצאות שחלות לפי סעיף זה על הקבלן, רשאית העירייה לנכותן מכל סכום שיגיע לקבלן בכל זמן שהוא, וכן תהיה רשאית לגבותן מהקבלן בכל דרך אחרת.

29. סילוק חומרים פסולים ומלאכה פסולה

29.1 המפקח יהיה רשאי להורות לקבלן, מזמן לזמן, תוך כדי מהלך העבודה:
 29.1.1 על סילוק חומרים כלשהם מאתר העבודה שאינם מתאימים לייעודם לדעת המפקח, בתוך תקופת זמן אשר תצוין בהוראה.
 29.1.2 על הבאת חומרים תקינים ומתאימים לייעודם, במקום החומרים האמורים בסעיף 29.1.1 דלעיל.

29.1.3 על סילוקו, הריסתו והקמתו מחדש של כל חלק שהוא מהעבודה שהוקם ע"י שימוש בחומרים בלתי מתאימים, או במלאכה בלתי מתאימה, או בניגוד לתנאי החוזה.

29.2 כוחו של המפקח לפי סעיף 29.1 לעיל, יפה על אף כל בדיקה שנערכה ע"י המפקח ועל אף כל תשלום ביניים שבוצע בקשר לחומרים ולמלאכה האמורים.

29.3 לא מילא הקבלן אחר הוראות המפקח לפי סעיף קטן 29.1 לעיל, תהיה העירייה רשאית לבצעה על חשבון הקבלן, והקבלן ישא בכל ההוצאות הכרוכות בביצוע ההוראה, והעירייה תהא רשאית לגבותו או לנכותו מכל סכום שיגיע לקבלן בכל זמן שהוא וכן תהא רשאית לגבותו מהקבלן בכל דרך אחרת.

פרק ו' - התחלת העבודה, מהלכה, סיומה והארכתה

30. מועד התחלת העבודה

30.1 הקבלן יתחיל בביצוע העבודה, לפי שלביה השונים, בתאריך שייקבע ע"י מהנדס העירייה בהוראה בכתב שתיקרא "צו התחלת עבודה" ויתקדם בביצוע בקצב הדרוש להשלמת העבודה, בתוך התקופה שנקבעה בחוזה ובהתאם ללוח הזמנים ושלבי ההתקדמות, פרט אם קיבל מאת מהנדס העירייה הוראה מפורשת אחרת.

30.2 עם קבלת צו התחלת עבודה לידיו, יהיה על הקבלן לחתום על צו התחלת העבודה כאמור.

31. מועד סיום

בכפוף לדרישה כלשהי הכלולה במסמכי החוזה, בדבר השלמת חלק כלשהו מהעבודה לפני סיומה המלא והגמור של העבודה, מתחייב הקבלן לסיים את העבודה כולה בתוך הזמן שנקבע בחוזה, שמניינו יתחיל מהתאריך שיקבע בצו התחלת העבודה. ניתנה ארכה להשלמת העבודה או קוצר המועד בהתאם לאמור לעיל, ישתנה המועד להשלמת העבודה בהתאם לכך.

32. ארכה או קיצור תקופת העבודה

32.1 הוראת שינויים המחייבת את ביצועה של עבודה נוספת לזו שהובאה בחשבון לצורך קביעת מועד השלמת העבודה או המחייבת את ביטולו של חלק מהעבודה שהובאה בחשבון כאמור, יכולה לכלול בה את השינוי במועד השלמת העבודה בהתאם לשינוי המשוער כתקופה הדרושה לביצוע העבודה.

32.2 נגרם עיכוב בביצוע ע"י כוח עליון, או ע"י תנאים אחרים שלדעת מהנדס העירייה, לא היתה לקבלן שליטה עליהם ולא היתה לו אפשרות למנוע את העיכוב - רשאי הקבלן לבקש ארכה בכתב במועד השלמת העבודה, בתנאי כי:

32.2.1 הקבלן לא יהא רשאי לבקש ארכה עקב תנאים מיוחדים כאמור לאחר 30 יום

מיום תום התנאים שגרמו לעיכוב ביצוע העבודה.

32.2.2 הקבלן יהיה חייב להביא ראיות, לשביעות רצונו של מהנדס העירייה לרבות יומן עבודה, מאושר ע"י המפקח, שהתנאים האמורים ארעו וגרמו לעיכוב בביצוע העבודה, שלקבלן לא היתה שליטה עליהם ולא היתה לו אפשרות למנוע עיכוב.

32.2.3 מהנדס העירייה רשאי לאשר או לסרב מתן ארכה כאמור, יקבע שיעור הארכה ויודיע על כך בכתב לקבלן.

32.3 למען הסר כל ספק מובהר בזאת כי מחסור בכוח אדם לא יהווה כח עליון ו/או תנאים שלקבלן אין שליטה עליהם.

33. קצב ביצוע העבודה

33.1 אין הקבלן מתקדם, לדעת המפקח, בביצוע העבודה במידה המבטיחה את סיומה במועד הקבוע בתוזה, או עד גמר הארכה שניתנה לסיום העבודה - יודיע מהנדס העירייה לקבלן על כך בכתב והקבלן ינקוט מיד באמצעים הדרושים כדי להבטיח את סיום העבודה במועדה. לא נקט הקבלן באמצעים הדרושים לסיום העבודה במועדה להנחת דעתו של מהנדס העירייה, יחולו במקרה זה הוראות סעיף 47 שלהלן. אי מתן הודעה ע"י מהנדס העירייה לפי סעיף זה אינו משחרר את הקבלן ממילוי התחייבותו לסיום העבודה במועד שנקבע בחוזה.

33.2 בחר הקבלן, בין היתר, לשם סיום העבודה במועדה, לעבוד במשמרות - וקיבל אישור לכך מאת מהנדס העירייה, לא יהא הקבלן זכאי לתשלומים נוספים עקב העבודה במשמרות.

33.3 לא תיעשה עבודה בימי שבת ומועדי ישראל, ללא הסכמת מהנדס העירייה בכתב. הוראות סעיף זה לא יחולו על עבודה שצריכה להיעשות מטבע הדברים ללא הפסק או כל עבודה שהיא הכרחית ובלתי נמנעת להצלת נפש או רכוש או לבטיחות העבודות - ואולם במקרה של עבודה כזו על הקבלן להודיע על כך מיד למפקח.

33.4 אם יהיה צורך, לדעת מהנדס העירייה, בכל זמן שהוא, להחיש את קצב ביצוע העבודה ולסיימו לפני המועד לסיום שנקבע, יפנה מהנדס העירייה בכתב אל הקבלן (במסמך שכותרתו תהא "הוראה בדבר החשת קצב העבודה"), והקבלן מתחייב לעשות כמיטב יכולתו להחשת ביצוע העבודה כמבוקש ע"י מהנדס העירייה. כן מתחייב הקבלן למלא את כל הוראות המפקח לצורך זה, בנוגע לשעות העבודה, ימי העבודה ושיטות העבודה.

33.5 מילא הקבלן התחייבותו כאמור לעיל ונגרמו לו כתוצאה מכך לדעת מהנדס העירייה הוצאות נוספות על אלה הכרוכות בביצוע העבודה לפי הקצב שנקבע מלכתחילה, תשלם העירייה לקבלן את ההוצאות הנוספות בשיעור שיקבע ע"י מהנדס העירייה בתוספת 12% רווח והוצאות כלליות.

33.6 למען הסר ספק, מובהר כי על שעות העבודה באתר יחולו הוראות כל דין לעניין זה, לרבות חוק העזר העירוני (מניעת רעש) התשנ"ג 1992.

34. הפסקת ביצוע העבודה

34.1 קבלן חייב להפסיק את ביצוע העבודה, כולה או מקצתה, לזמן מסויים או לצמיתות, לפי הוראה בכתב מאת מהנדס העירייה בהתאם לתנאים ולתקופה שיצויינו בהוראה, ולא יחדשה אלא אם ניתנה לו על כך הוראה בכתב ע"י מהנדס העירייה.

34.2 הופסק ביצוע העבודה כולה או מקצתה לפי 34.1 לעיל, ינקוט הקבלן אמצעים להבטחת העבודה שבוצעה ולהגנתה לפי הצורך, לשביעות רצונו של המפקח.

34.3 הופסק ביצוע העבודה, כולה או מקצתה לצמיתות, לאחר שניתן ע"י מהנדס העירייה צו התחלת עבודה, והקבלן החל בביצוע למעשה, יגיש הקבלן, בתוך 60 יום מהיום בו ניתנה לו הוראת הפסקת

ביצוע העבודה לצמיתות, חשבון סופי לגבי אותו חלק מהעבודה שבוצעה למעשה. הוראה זו לא תחול במקרה שניתנה הוראה להפסקת העבודה באחד המקרים המפורטים בסעיף 47 שלהלן.

34.4 במקרה של הפסקת העבודה כאמור בס"ק 34.3 לעיל, הקבלן יהיה זכאי לקבל מהעירייה את התמורה עבור העבודה שביצע בפועל עד למועד הפסקת העבודה וכן לפיצויים כמוגדר בסעיף קטן (ה) וזאת לסילוק סופי ומוחלט של כל תביעותיו בגין הפסקת העבודה כאמור, ללא יוצא מן הכלל, לרבות הוצאותיו והפסד רווחים. לצורך קביעת ערך העבודה שבוצעה בפועל על ידי הקבלן, תיעשנה מדידות סופיות לגבי העבודה או כל חלק ממנה שהופסקה, הכל לפי הענין.

34.5 לצורך חישוב גובה הפיצויים, כאמור בסעיף 34.4 לעיל, יופחת מערך החוזה סכום השווה ל-25% במחירי בסיס החוזה, וכן יופחת סכום השווה לערך העבודה שבוצעה בפועל במחירי בסיס החוזה, והיתרה תוכפל ב-2.5%. הסכום המתקבל שהוא הפיצוי המוסכם המגיע לקבלן בגין הפסקת העבודה, יעודכן בהתאם להפרש שבין המדד הבסיסי לבין המדד בחודש שקדם לחודש בו הופסקה העבודה.

למניעת ספק, מוצהר בזה, כי ביצוע החוזה בשיעור של 75% מהיקפו או יותר, לא יקנה לקבלן זכות לקבלת פיצויים כלשהם.

35. שימוש או אי שימוש בזכויות

35.1 הסכמה מצד העירייה, או מי מטעמה ולרבות מהנדס העירייה או המפקח לסטות מתנאי החוזה במקרים מסויימים, לא תהווה תקדים ולא ילמדו ממנה גזירה שווה למקרה אחר.

35.2 לא השתמשה העירייה או מי מטעמה בזכויות הניתנות להם לפי מסמכי החוזה במקרה מסויים, אין לראות בכך ויתור על אותן זכויות במקרה אחר, ואין ללמוד מהתנהגות זו ויתור כלשהו על זכויות וחובות לפי מסמכי החוזה.

36. קבלת העבודה

36.1 הושלמה העבודה - יודיע על כך הקבלן למפקח בכתב, והמפקח יתחיל בבדיקת העבודה תוך 15 יום מיום קבלת ההודעה וישלים את הבדיקה תוך 30 ימים מהיום שהתחיל בה. מצא המפקח שהעבודה אמנם הסתיימה, יקבע תאריך ל"קבלת העבודה" ע"י העירייה.

36.2 עד למועד קבלת העבודה ישלים הקבלן את כל אישורי הרשויות הנדרשים, ככל שנדרשים. בקבלת העבודה ישתתפו - מהנדס העירייה, לרבות המפקח והקבלן. באותו מעמד ירשם פרוטוקול ויחתם ע"י מהנדס העירייה ו/או בא כוחו והקבלן. בפרוטוקול יירשמו תיקונים והשלמות אשר ידרשו, אם ידרשו, ע"י נציגי העירייה והתקופה אשר הוקצבה לקבלן לבצע את התיקונים וההשלמות. נדרשו תיקונים והשלמות כאמור לא תחשב העבודה כמותקבלת ויקבע מועד חדש ל"קבלת עבודה" כאמור. כמו כן יירשמו בפרוטוקול ליקויים ופגמים שאינם ניתנים לתיקון במידה ואלו קיימים.

36.3 למרות האמור לעיל רשאי מהנדס העירייה, על פי שיקול דעתו, לקבל העבודה גם לפני ביצוע התיקונים ו/או עבודות ההשלמה כאמור, כנגד קבלת התחייבות בכתב מאת הקבלן שיבצע וישלים לשביעות רצונו של מהנדס העירייה את התיקונים ו/או עבודות השלמה כמפורט ברשימה האמורה.

36.4 במידה והקבלן לא יבצע תיקון כלשהו כמצויין לעיל תוך המועד שנקבע בפרוטוקול, תהיה העירייה רשאית לבצע התיקון ולנכות מסכום החשבון הסופי, או מכספי הערבות המצויה בידה אותה עת, את מחיר התיקון בין שבוצע בפועל ובין שלא בוצע בתוספת 15% כתוצאות כלליות. כמו כן תהיה העירייה רשאית לנכות מהחשבון הסופי או מכספי הערבות את אותם סכומים השווים לדעתה לירידת ערך העבודה שנמסרה לידיה כתוצאה מהתיקונים ו/או הפגמים בין שאלו ניתנים לתיקון

ובין שאינם ניתנים לתיקון. ערך הסכומים מסור לקביעתו ולשיקול דעתו הבלעדי של מהנדס העירייה.

36.5 חייב הקבלן לפי מסמכי החוזה להשלים חלק מסויים מהעבודה במועד מסויים לפני המועד הסופי שנקבע לסיום העבודה כולה, תיערך קבלת העבודה לפי האמור לעיל לגבי חלק מהעבודה הגמור, בטרם תחזיק או תעשה העירייה שימוש באותו חלק. במסירה חלקית יחולו הוראות סעיף זה בשינויים המחוייבים, לפי הענין.

36.6 קבלת עבודה כלשהי אינה משחררת את הקבלן מהתחייבויותיו לפי תנאי מסמכי החוזה.
36.7 תאריך קבלת העבודה על פי סעיף זה יחשב תאריך סיום העבודה ו/או מסירת העבודה ע"י הקבלן לעירייה בכל מקום שאחד המונחים הנ"ל מופיע בחוזה זה.

36.8 הקבלן אחראי להשיב מצב לקדמותו בכל הנוגע לשטחים שבתם יבצע את העבודה. כיוון שביצוע העבודה כרוך בשימוש בקרקע הסמוכה למתקני התאורה, מתחייב הקבלן לתקן כל נזק שיגרם, ככל שיגרם, למתקני העירייה, צמחיה, גינון, מערכת השקיה וכיוצא בזה. לא תיקן הקבלן את הנזק כאמור עד למועד מסירת העבודה לעירייה, תהא העירייה רשאית לבצע את התיקונים בעצמה ולחייב בעלותם את הקבלן, וכן לקזז את העלות כאמור משכר הקבלן, לרבות חילוט הערבות.

37. מסירת העבודה עם השלמתה

37.1 קבע מהנדס העירייה כי הושלמה העבודה או הושלם החלק המסויים מהעבודה שעל הקבלן היה להשלים במועד מסויים, חייב הקבלן למסור לעירייה לפי בקשתה את העבודה או אותו חלק מסויים מהעבודה כאמור, הכל לפי הענין, והקבלן אינו רשאי לעכב את מסירת העבודה או החלק המסויים מהעבודה, מחמת דרישות, טענות או תביעות כלשהן שיש לו כלפי העירייה.

פרק ז' - אחריות ותיקונים

38. הגדרת "תקופת האחריות"

לצורך החוזה, תקופת האחריות פירושה: שניים עשר (חודשים) מיום מסירת העבודות לעירייה.

39. תיקונים ע"י הקבלן

39.1 פגמים, ליקויים וקלקולים כלשהם שהתגלו בתוך תקופת הבדק בעבודה או בתיקונים שבוצעו לפי הוראות מפרט זה והם תוצאה מביצוע העבודה שלא בהתאם למסמכי החוזה, או להוראותיו של המפקח, או תוצאות השימוש בחומרים לקויים או מאורח מקצועי לקוי - יהא הקבלן חייב לתקנם על חשבונו ותוצאותיו בתוך תקופת האחריות, או בתום תקופת האחריות - הכל לפי דרישת מהנדס העירייה ובמועד שנקבע לכך ע"י מהנדס העירייה בכתב. אם הפגמים, הליקויים והקלקולים בעבודה או בתיקונים שבוצעו אינם ניתנים לתיקון, לדעת מהנדס העירייה, יהיה הקבלן חייב בתשלום פיצויים לעירייה בסכום שייקבע ע"י מהנדס העירייה.

פרק ח' - שינויים, תוספות ותפחות

40. שינויים

40.1 מהנדס העירייה רשאי להורות, בכל עת שימצא לנכון, על עשיית שינויים בעבודה ובכל חלק ממנה, לרבות שינויים בצורתה של העבודה, בכמותה, באופיה, בסגנונה, באיכותה, בממדיה וכיו"ב. הקבלן מתחייב למלא אחר הוראותיו, ובלבד שערך כל ההגדלה לא יעלה על 25% מכלל הוצאות העירייה על פי החוזה ולא יעלה על 50% מההוצאות לגבי כל סעיף וסעיף בכתב הכמויות.

40.2 מבלי לגרוע מכלליותו של סעיף זה, רשאי מהנדס העירייה להורות על:

- 40.2.1 הגדלת הכמויות הנקובות ברשימת הכמויות או הקטנתן.
- 40.2.2 השמטת פריטים הנקובים ברשימת הכמויות.
- 40.2.3 שינוי האופי, הסוג והאיכות של הפריטים הנקובים ברשימת הכמויות.
- 40.2.4 הוספת פריטים מכל סוג שהוא חדרושים לביצוע העבודה.

41. ההוראה לשינויים, לרבות תוספות, תינתן בכתב

41.1 הקבלן לא יעשה שינויים, לרבות תוספות, בעבודה, אלא אם כן קיבל תחילה הוראה על כך בכתב מאת מהנדס העירייה.

41.2 למען הסר כל ספק הקבלן לא יהיה רשאי לבצע כל שינוי, לרבות תוספת, על דעת עצמו ללא הוראת המהנדס בכתב וכל שינוי, לרבות תוספת, שבוצע ללא הוראה כאמור יהרס ו/או ישונה ויתוקן על חשבונו של הקבלן בהתאם להוראות המהנדס.

41.3 הוראת שינויים, לרבות תוספות, שערך השינויים הכרוך בה לרבות שינויים קודמים לפי הוראות כנ"ל עולה על 25% מכלל הוצאות העירייה על פי החוזה, תהיה חתומה ע"י ראש העירייה וגזבר העירייה לאחר שנתקבל אישור מועצת העירייה לכך.

42. הערכת שינויים, לרבות תוספות

42.1 ערכו של כל שינוי, לרבות תוספת, שבוצע מכוחה של הוראת שינויים, יקבע ע"י מהנדס העירייה.

42.2 אם במסמכי החוזה ישנם סעיפים זהים לאלו שבהוראות השינויים, לרבות התוספות, יהיו מחירי היתידה של הסעיפים שבהוראת השינויים, לרבות התוספות, כמחירם בחוזה. אם לדעת המהנדס במסמכי החוזה קיימים סעיפים דומים לאלו שבהוראות השינויים או התוספות, יקבע ערכם של סעיפי השינויים או התוספות על בסיס מחירי היתידה של סעיפי החוזה (פרורטה ממחירי היתידה שבחוזה).

42.3 אם לדעת מהנדס העירייה אין במסמכי החוזה פריטים זהים או דומים לאלה שבהוראת השינויים, לרבות התוספות, הרי: יקבע ערכם של סעיפי השינויים, לרבות התוספות, לפי מחירון דקל עדכני (פרסום אחרון) בהפחתה של 20%. לא הופיעו הפריטים כאמור במחירון דקל, יקבע מחירם לפי ניתוח מחירים שיערך על ידי הקבלן ויאושר על ידי מהנדס העירייה. תמורה זו תהיה מלאה ושלמה עבור כל ההוצאות הכלליות, לרבות ניהול העבודה, מימונה ורווח קבלן.

42.4 האמור לעיל יחול גם לגבי תעריפי שכר עבודה.

43. תביעות הקבלן

- 43.1 הקבלן יגיש למפקח בסוף כל חודש רשימה שתפרט את כל תביעותיו לתשלומים נוספים בגין שינויים, ואשר לפי דעתו הוא זכאי להם עקב ביצוע העבודה במשך החודש שקדם להגשת הרשימה האמורה.
- 43.2 דרישה שלא הוכללה ברשימת התביעות, כאמור בסעיף 43.1 לעיל, רואים את הקבלן כאילו ויתר עליה לחלוטין וללא תנאי, פרט אם הודיע בסוף החודש כאמור על כוונתו להגיש את הדרישה.
- 43.3 למרות האמור בסעיפים 43.1 ו-43.2 ב לעיל, למהנדס העירייה שיקול דעת לאשר תשלומים נוספים בגין שינויים אף אם לא הוגשה רשימת תביעות או הודעה על כוונה להגיש דרישה ובלבד שהשתכנע כי חיתה סיבה מוצדקת לאי הגשתם וכן כי בוצעו למעשה השינויים.
- 43.4 הקבלן לא יפסיק ולא יעכב את ביצוע העבודה או השינויים מחמת אי קביעת ערכם או מחמת דרישה, תביעה או טענה כלשהיא שיש לו כלפי העירייה.

44. החובה להגיש ניתוח מחירים

- לצורך קביעת מחירים לשינויים בעבודה, יהא הקבלן חייב, עפ"י דרישת מהנדס העירייה, ובמועד שיקבע על ידו, להמציא ניתוח מחירים של מחירי היחידה לפריטים כלשהם. המחיר לשינויים בעבודה לאחר הגשת ניתוח המחירים יאושר ע"י מהנדס העירייה.

פרק ט' - מדידות**45. מדידת הכמויות והשיטה**

- 45.1 הכמויות הנקובות ברשימת הכמויות אינן אלא אומדן ואין לראותן ככמויות מדויקות הנדרשות למעשה, לצורך ביצוע העבודה ע"י הקבלן.
- 45.2 הכמויות המדויקות יחושבו ע"י הקבלן על סמך התכניות או לפי מדידה בשטח, לפני ואחרי ביצוע העבודה, הכל לפי הענין וכפי שיקבע המפקח. כל החישובים ייערכו בצורה מקובלת ובאופן שיאפשר ביקורת נוחה ע"י המפקח.
- 45.3 חישובי הכמויות יוכנו ע"י הקבלן תוך כדי ביצוע העבודה ובתאריכים המוקדמים ביותר. חישובי הכמויות תירשמנה בדפי חישוב מדידות ויוגשו למפקח לביקורת ולאישור.
- 45.4 לגבי עבודות אשר ימדדו בשטח יחולו הסעיפים כדלקמן:
- 45.4.1 לפני ביצוע המדידה של כל חלק מהעבודה, יודיע המפקח לקבלן מראש על מועד המדידה, והקבלן מתחייב להיות נוכח במועד המדידה, לבצע את המדידות הדרושות וכן לספק את כח האדם והציוד הדרושים לביצוע המדידות על חשבונו הוא ולהמציא למפקח את הפרטים הדרושים בקשר לכך.
- 45.4.2 לא נוכח הקבלן במועד המדידה, רשאי המפקח לבצע את המדידות בהעדרו והקבלן לא יהא רשאי לערער על הכמויות שנקבעו ע"י המפקח על סמך המדידות. אולם, אם נעדר הקבלן במועד המדידה מסיבה שהניחה את דעת המפקח ונמסרה על כך הודעה למפקח לפני מועד המדידה כאמור, יידחה מועד המדידה למועד אחר, כפי שייקבע ע"י המפקח.

45.4.3 נוכח הקבלן בעת המדידה, רשאי הוא לערער בכתב תוך 7 ימים, על כל כמות שנמדדה, והמפקח יקבע מועד למדידת הכמות האמורה מחדש. נתגלו חילוקי דעות בין הקבלן לבין המפקח גם לאחר המדידה השנייה, יכריע בעניין מהנדס העירייה והכרעתו תהיה סופית.

45.4.4 היתה העבודה כולה או מקצתה, מוכנה למדידה והקבלן מבקש שתבוצענה המדידות בהקדם, לא ידחה המפקח את ביצוע המדידה אלא אם כן יש לדעתו צורך בדחיה.

פרק י' - תשלומים

בנוסף על במסמך ה' - החוזה, יחולו בענין תשלום שכר הקבלן ההוראות המפורטות כדלקמן:

46. חשבון סופי

- 46.1 שכר הקבלן יקבע סופית על יסוד המכפלות של מחירי היחידה שבדפי הכמויות, בכמויות שתמדדנה, בתוספת או בהפחתת ערכם של השינויים שייכנסו לעבודה לפי הוראות השינויים שינתנו ככל שינתנו.
- 46.2 החשבון הסופי לרבות החישובים הסופיים של הכמויות יוגש ע"י הקבלן למפקח עם סיום העבודה כולה, ולא יאוחר מ-30 יום מיום קבלת העבודה.
- 46.3 משכר הקבלן שנקבע כאמור בס"ק 46.1 ו-46.2 לעיל יופחתו כל תשלומי הביניים ששולמו וכן כל סכום אחר ששולם לקבלן עד אותה שעה ע"י שכר הקבלן, אם שולם, ובניכוי כל סכום המגיע לעירייה מהקבלן עפ"י החוזה. היתרה, אם תיוותר יתרה, תשולם לקבלן במועדים האמורים בחוזה.
- 46.4 לא הגיש הקבלן את החשבון הסופי הערוך כדין, תהיה העירייה רשאית, לפי שיקול דעתה, לערוך החשבון הסופי וזאת בהסתמך על המסמכים הנמצאים ברשותה. בשום מקרה לא יפורש סעיף זה כאילו הוא מטיל על העירייה חובה לעשות כן. ערכה העירייה את החשבון או מינתה אדם אחר לערכו תהא העירייה רשאית לנכות מהיתרה המגיעה לקבלן או מתוך הערבויות שנמסרו ע"י הקבלן את השכר ששולם וההוצאות שנגרמו למי שמונה לעריכת החשבון.
- 46.5 בכל מקרה בו לא הגיש הקבלן את החשבון הסופי ערוך כדין במועד לא תתא העירייה חייבת בתשלומי הפרשי הצמדה והתייקרויות בגין התקופה שבה אחר הקבלן בהגשת החשבון.

פרק י"א - סיום החוזה או אי המשך ביצועו

47. תפיסת אתר העבודה ע"י העירייה

47.1 בכל אחד מהמקרים דלהלן תהא העירייה רשאית, לאחר מתן הודעה מראש בכתב של 3 ימים, לתפוס את אתר העבודה ולטלק את ידו של הקבלן ממנו ולהשלים את העבודה בעצמה, או בכל דרך אחרת, ולהשתמש לשם כך בכל החומרים, הציוד, המתקנים שבאתר העבודה, וכן למסור את עודפי החומרים ואת הציוד והמתקנים האמורים ולהשתמש בתמורתם לכיסוי כל סכום המגיע לעירייה מהקבלן לפי החוזה;

47.1.1 כשאין הקבלן מתחיל בביצוע העבודה, עפ"י צו תחילת עבודה או כשהוא מפסיק את מהלך ביצועה ואינו מציית, בתוך 7 ימים להוראה בכתב ממהנדס העירייה להתחיל, או להמשיך בביצוע העבודה.

47.1.2 כשמהנדס העירייה סבור שקצב ביצוע העבודה איטי מכדי להבטיח את השלמתו במועד הקבוע בחוזה או במועד שהוארך, אם הוארך להשלמתו ו/או כשהקבלן אינו עומד בלוח הזמנים לדעת המהנדס והקבלן אינו מציית בתוך 7 ימים להוראה בכתב ממהנדס העירייה והמפרטת את האמצעים שעל הקבלן לנקוט במטרה להבטיח השלמת העבודה במועדה.

47.1.3 כשיש בידי מהנדס העירייה הוכחות להנחת דעתו, שהקבלן מתרשל בביצוע החוזה או בשמירת כללי הבטיחות שנקבעו ו/או יקבעו על ידי המהנדס ו/או המפקח ו/או משטרת ישראל.

47.1.4 כשהקבלן מסתלק מביצוע החוזה.

47.1.5 כשהקבלן מסב את החוזה, כולו או מקצתו לאחר, או מעסיק קבלן משנה בביצוע העבודה ללא הסכמת העירייה בכתב.

47.1.6 כשיש בידי העירייה הוכחות להנחת דעתה, שהקבלן או אדם אחר בשמו של הקבלן, נתן או הציע לאדם כלשהו שוחד, מענק, או טובת הנאה כלשהי בקשר לחוזה, או לכל דבר הכרוך בביצוע החוזה.

47.1.7 כשהקבלן הושעה או נמחק מרישום בפנקס הקבלנים.

47.1.8 אם יוטל עיקול על כספים המגיעים לקבלן מן העירייה והעיקול לא תוסר תוך 20 יום מיום הטלתם.

47.1.9 אם הקבלן הוא אדם או שותפות וינתן נגדו או נגד אחד מיחידיו השותפות צו קבלת נכסים.

47.1.10 אם הקבלן תאגיד והחלו נגדו בפעולות לפירוק או לכינוס נכסים.

47.1.11 בכל מקרה שבו עשויה העבודה להתבצע בידי נאמן, מנהל עזבון או כל אדם הממונה על נכסי הקבלן.

47.2 תפיסת אתר העבודה וסילוק ידו של הקבלן ממנו לפי ס"ק 47.1 אין בהם משום ביטול החוזה ע"י העירייה (אלא אם הודיעה העירייה לקבלן גם על ביטול החוזה כאמור) והקבלן יהא חייב לעמוד בכל ההתחייבויות או מקצתן לפי דרישת העירייה. העירייה רשאית למנוע מהקבלן מלמלא התחייבויותיו ומאידך, לא תהא העירייה חייבת כלפי הקבלן אלא בהתחייבויות המפורטות בסעיפים קטנים ג' 47.3 ו-47.4 להלן.

47.3 סמוך לאחר תפיסת אתר העבודה ע"י העירייה וסילוק ידו של הקבלן ממנו, לפי סעיף קטן א' - יגיש הקבלן לעירייה בכתב חשבון לגבי הסכום אשר לדעתו הוא זכאי לו בעד ביצוע החוזה עד לשעה

האמורה. חשבון זה יבדק ע"י המפקח ומהנדס העירייה כמקובל לגבי כל חשבונות הקבלן. העירייה לא תהא חייבת בתשלום סכום כלשהו, אלא בהתאם לאמור בס"ק 47.4 ו-47.5 להלן, ואין באישור חשבון כאמור כדי ליצור חבות כלשהי לתשלום הסכום האמור.

47.4 נתפס אתר העבודה כאמור ע"י מהנדס העירייה, לא תהא העירייה חייבת לשלם לקבלן סכום כלשהו בקשר לתווה עד שיתבררו ויאושרו בכתב ע"י מהנדס העירייה הוצאות השלמת העבודה ובדיקה, וכן דמי נזק שנגרם לעירייה ע"י כל דחייה בהשלמתה ונזקים או הוצאות כלשהן שנגרמו לעירייה ע"י הקבלן, וכן פיצויים אחרים כלשהם שהקבלן חייב בתשלומם.

47.5 היה סכום הוצאות השלמת העבודה, הנזקים והפיצויים כפי שאושרו ע"י המהנדס כאמור בסעיף קטן 47.4 עולה על שכר הקבלן שהקבלן היה זוכה בו, אילו היה ממשיך ומבצע את התווה בשלמותו - יהא הקבלן חייב בתשלום ההפרש שביניהם לעירייה, והעירייה תהא זכאית לגבותו מכל סכום המגיע ממנה לקבלן, וכן לגבותו בכל דרך אחרת.

ולראיה באו הצדדים על החתום:

הקבלן

העירייה

מסמך ח'
תנאים כלליים מיוחדים מקצועיים

מסמך ח'
המהווה חלק בלתי נפרד ממרכז/חווה מס'
תנאים כללים מיוחדים

- 00.01 תאור העבודה:
מכרז / חוזה זה מתייחס לביצוע אספקה והתקנה למתקני מיזוג אויר אשר נמצאים בתחום אחריות עיריית הוד השרון.
- 00.02 תחולת פרק 00 "מוקדמות":
כל הסעיפים מתוך פרק 00 "מוקדמות" מחייבים מכרז / חוזה זה, למעט סעיפים 005, 006.
- 00.03 מים וחשמל:
הקבלן יקבל את המים והחשמל הדרושים לביצוע עבודתו ללא תשלום אך ההתחברות אל מקור מים וחשמל, אספקתם אל מקום העבודה וכד', וכן פירוק הקווים הזמניים בסיום העבודה, ייעשו על ידי הקבלן ועל חשבונו בתיאום ולפי הנחיות המפקח.
לא תוכר תביעה כלשהי מצד הקבלן בגין אי סדרים באספקת המים והחשמל על ידי גורם כלשהו ומסיבות כלשהן.
- 00.04 תיאום עם גורמים אחרים:
הקבלן מתחייב לבצע את עבודתו תוך שיתוף פעולה ותיאום מלא עם כל הגורמים הנוגעים בדבר, בכללם המפקח וגורמים אחרים העובדים בשטח ולעשות כמיטב יכולתו על מנת למנוע תקלות והפרעות מכל סוג שהוא.
הקבלן יגיש לאישור המפקח, לוח זמנים מסודר עם כל שלבי העבודות.
כן מתחייב הקבלן לא להניח על פני השטח חומרים ו/או ציוד בצורה שיש בה כדי להפריע לתנועתם החופשית של הולכי רגל ו/או כלי רכב מכל סוג שהוא.

00.05 הכרת תנאי האתר:

בחתמו על מכרז/חוזה זה, מצהיר הקבלן כי סייר במקום, הכיר את תנאי המקום וכל המשתמע מכך לגבי ביצוע עבודתו. הקבלן מצהיר כי למד, הכיר והבין על בוריים את המפרטים, השרטוטים ואת כתב הכמויות וכי יבצע את עבודותיו על דרישותיהן כלשונו וכרוחן. הקבלן מצהיר כי הביא בהצעתו בחשבון את כל תנאי העבודה ופרטיה ולא תוכרנה כל תביעות אשר תנומקנה באי הכרת התנאים באתר או פרטים אחרים.

00.06 ביצוע חלקי של העבודה:

המזמין שומר לעצמו את הזכות לבצע בעצמו כל חלק של העבודה או לספק בעצמו את הציוד העיקרי, ולא תהיה לקבלן כל עילה לתוספת כספית עקב הקטנת היקף העבודות המתוארות במכרז / חוזה זה.

00.07 תקופת הביצוע:

על הקבלן לסיים את כל העבודה בהתאם למוגדר בסעיף 45 במסמך ב', לא יאוחר מאשר מתוך 7 (שבעה ימים) מהתאריך שנקבע בהוראה להתחלת ביצוע העבודה (צו התחלת העבודה). אך בכל מקרה זמן אספקה מירבי לא יעלה על 14 ימים.

00.08 קנסות:

במידה והספק \ קבלן לא יספק את הסחורה בהתאם לסעיף 00.07, ייקנס הספק \ קבלן בקנס כספי של 1000 ש"ח על כל יום איחור.

חתימת הקבלן: _____

תאריך: _____

מסמך ט'
מפרט טכני מיוחד

פרק 15 - עבודות מיזוג אוויר

15:00 הקדמה :

בכוונת העירייה להזמין אספקה והתקנה למזגנים מפוצלים למוסדות ציבור וחינוך, הצפי של העירייה הוא בעיקר שדרוג והחלפות מזגנים, מפוצלים מטיפוס עילי, מיני, מוסדי וכו' שברובם מותקנים בבתי ספר ובגני ילדים, דרישת העירייה היא, כל כל המזגנים המוסדיים והעיליים שיסופקו ע"י המציע יהיו בעלי תו תקן ישראלי לבטיחות חשמל ולתפוקת (תו תקן ישראלי 1-994 , תקינה מלאה) זאת משום שמדובר במזגנים בעלי תכונות ייחודיות (אנטי וונדליזם והגנה בטיחותית מלאה לקופסאות החשמל). מתוך שאר סוגי המזגנים המפורטים במפרט הנ"ל זה, יוכל המציע לספק עד – 5 פריטים בלבד שאינם בעלי תו תקן ישראלי 1-994 ואינם בעלי תקינה מלאה.

15.01 היקף העבודה:

הקבלן יספק ויתקין מערכות מיזוג אוויר ואוורור לפי הפירוט העיקרי הבא:

- יחידות מזגן מפוצל מטיפוס עילי.
- יחידות מזגן מפוצל מטיפוס עילי אינוורטר.
- יחידות מזגן מפוצל מטיפוס מיני מרכזי.
- יחידות מזגן מפוצל מטיפוס מיני מרכזי אינוורטר.
- יחידות מזגן מפוצל מטיפוס מוסדי.
- יחידות מזגן מפוצל מטיפוס רצפתי.
- מפוחי יניקת שירותים ומפוחים לאספקת אוויר טרי .
- תעלות פח מגולוון , בידוד , מפזרים תריסים , תעלות גמישות .
- צנרות גז, חשמל, פיקוד וניקוז.
- עבודות חשמל ופיקוד.

15.02 תנאי תכנון

א. תנאי אקלים חיצוני:

בק"ץ:

תרמומטר יבש לתכנון – C 35.

תרמומטר לח לתכנון - C 26 .

בחורף:

תרמומטר יבש לתכנון - C 4.

ב. תנאי פנים לתכנון:

בקנין: C + 2, 23, 50%-60% (ללא בקרת לחות).

בחורף: C + 2, 22.

ג. מפלסי רעש פנימי מותרים

מידת הרעש כתוצאה מפעולת המזגנים לא יעלה על 42 דציבל בסקאלה A, מדוד בכל מקום באולמות והחדרים. אם לא יתקבלו מפלסי רעש הנדרשים יוסיף הקבלן על חשבונו, משתיקי רעש, בידוד אקוסטי, בולמי רעידות וכו' – עד לקבלת רמת רעש הרצויה.

15.03 תוכניות עבודה ומפרטי ציוד

- בנוסף לאמור בסעיף 150042 במפרט הכללי יספק הקבלן תוכניות עבודה: שרטוטי ייצור והרכבה של כל התעלות.
- פרטים וקטלוגים מפורטים ומלאים של כל ציוד חדש המסופק ע"י הקבלן בתוך הקטלוגים יש לציין את כל הפרטים השייכים לדגם המוצע.
- במידה והקבלן יציע יחידת מיזוג אויר השונה במידותיה מן המידות שבשרטוטים - אזי יכין תוכניות העמדה של הציוד - לאישור היועץ או פיקוח מטעם העירייה.

15.04 יחידת מזגן מפוצל מטיפוס עילי מכאני (on \ off) או אינברטר:

היחידה תהיה מוצר מוגמר של ייצרן ידוע, ותהיה בעלת תו תקן מלא ישראלי לבטיחות חשמל ולתפוקות 994- חלק 1. היחידה תהיה מדגם בוכנתי רגיל ומדגם אינוורטר עפ"י שיקול דעת המפקח ביחד עם נציגי העירייה. היחידה הנ"ל תצויד עם ציפוי הידרופילי להגנה מפני קורוזיה, התראה על ניקוי מסנן אוויר במאייד, שמירת נתוני הפעלת המזגן במקרה של הפסקת חשמל, במאייד תהיה אפשרות שליטה על מניפת האוויר בצורה ממונעת, לכיוון פיזור האוויר לרבות מצב אוטומטי של תנועה, אפשרות לתכנות הפעלת היחידה במצב שגרה, ביחידה אינברטר תהיה בנוסף לנ"ל שמירה על טמפר', אפשרות במאייד לחיבור להתראות במגע יבש, שמירה על נתוני ההגדרות לאחר הפסקת חשמל, יחידה עיבוי שקטות במיוחד, (על הקבלן לספק רמות רעש של המעבים והמאיידים) היחידה הפנימית תותקן לקיר ע"ג פרופילי "L" מפולסים היטב. היחידה החיצונית תועמד ע"ג קונסטרוקציית פלדה מגולוונת. ככל חשמל יתאים ליחידות חד פאזיות ויכלול 8 גידים בעובי מתאים להוראות ייצרן+ כבל תקשורת דו גידי, הארכת יסוד בין הקונסטרוקציה המתכתית לבין יחידה העיבוי (הכול עפ"י חוק החשמל).

בסמוך לכל יחידה עיבוי יותקן מפסק פקט, בין אם היחידה תהיה מטיפוס חד פאזי ובין אם תהיה תלת פאזי, ולא משנה מה תפוקת היחידה ודגם היחידה.

צינור הניקוז יחובר לסיפון חי למניעת חדירת ריחות ונקודת הניקוז תהיה לפחות בקוטר " 3/4 . המזגנים יופעלו מפנל הפעלה " שלט אל חוטי " .
על הקבלן לספק בהצעת המחיר שלו את כל תווי התקינה הישראליים המלאים והרלוונטיים לדגמי המזגנים הנ"ל, לרבות בטיחות חשמל ותפוקות קירור.

15.05 צנרת למזגנים מופצלים:

צנרת הגז של יחידות מיזוג האוויר בין יחידה חיצונית לפנימית תהיה מנחושת דרג "L" מחוברת בהלחמות כסף בקוטרים לפי הנחיות יצרן. הצנרת תבודד בארמפלקס בעובי 13 מ"מ לפחות, ועם ליפוף סרט PVC דביק בחפיפה של 50%. קטעי צנרת גלויים לעין יכוסו בתעלות פח לבן עם מכסה מתברג.

צנרת חיצונית תלוּפה בסרט PVC לבן עם סילפסט מלופף כפול עד לברזי השירות . קטעי הצינורות, סוג כבל חשמל וכבל הפיקוד- יתאימו להוראות ייצרן המזגנים. עובי הדופן יתאים ליחידות עם גז קירור R410 A. האלקטרודות להלחמה יכילו לפחות 20% כסף. כיפופי צנרת יעשו אך ורק במכונה. צינור שיכופף ידנית ויקבל הצרה יפורק ויוחלף. הצנרת תוגן ע"י יציקת בטון מפני פגיעות במהלך הבניה. צנרת שתיונק או תמעך תוחלף מיד וכולל ההוצאות הנלוות כולל פירוק והתקנה מחדש של הצנרת, הטיח, הריצוף, האיטום וכו' יהיו על חשבון הקבלן.

כבל חשמל ופיקוד יתאים להוראות היצרן וחוק החשמל.
צינור הניקוז יחובר לסיפון חי למניעת חדירת ריחות ונקודת הניקוז תהיה לפחות בקוטר " 3/4 . המזגנים יופעלו מפנל הפעלה שלט רחוק לפי בחירת המזמין.
המזגנים יחזרו למצבם הקודם לאחר הפסקת חשמל או הפעלה ע"י שעון שבת .

15.06 יחידות מיזוג "מיני מרכזי" מכאני (on \ off) או אינברטר:

היחידה תהיה מוצר מוגמר של יצרן ידוע ומנוסה ותהיה בעלת תו תקן מלא ישראלי לבטיחות ולתפוקות 994- חלק 1. היחידה תהיה לקירור וחיסום, באמצעות משאבת חום ותהיה מטיפוס אינוורטר או בוכנתי רגיל עפ"י שיקול דעת המפקח ביחד עם נציגי העירייה.
ליחידה המאיידי תהיה אפשרות לבחירת הניקוז משני צידי המאיידי, לחץ סטטי במאיידי יהיה בין 37 – 150 פסקל , תלוי בתפוקת הקירור של כל יחידה , על הקבלן לספק תיעוד ללחצי עבודה המאושרים בבדיקת מכון התקנים לכל דגם יחידה, יחידה המאיידי יהיו שקטות במיוחד, ביחידה העיבור יהיו לפחות שני דרגות עבודה ליום ועבודת לילה. למאיידי תהיה אופציה על התראה של ניקוז מסנני אוויר, תהיה אופציה לשמירה של תנאי העבודה עקב הפסקת חשמל וחזרה למצב שבו עבד, יהיה ניתן לקבל פיקוד עם שלא אלוטרי או לחלופין שלט קירי לבחירת הלקוח, יחידה המאיידי יסופק עם סיפון קשיח להתקנה, ליחידה מיני מרכזי עם מאיידי נמוך, תהיה אפשרות לשילוב של משאבת ניקוז אינטגרלית במאיידי לעומד של עד 0.5 מטר לפחות, ליחידה העיבור של

כל הדגמים תהיה אפשרות לבחירת מעבים שקטים במיוחד לרמות רעש נמוכים, על הקבלן לספק בדגמים שהוא מציע את רמות הרעש לפעולה שקטה במיוחד. היחידה הפנימית תיבנה מפח מגולוון, במבנה קשיח, חופשי מרעידות. כל פנלי היחידה יבודדו בבידוד אקוסטי פנימי "1 לפחות.

מבנה היחידה החיצונית, יהיה צבוע בצביעה אלקטרוסטטית ובתנור. הסוללות יהיו מצינורות נחושת, עם צלעות אלומיניום, מתאימות לתפוקות. המפוח יהיה צנטריפוגלי, שעבר איזון סטטי ודינאמי, שקט לחלוטין. המנוע יתאים לשלוש מהירויות בהספק מתאים.

צנרת הגז בין יחידה חיצונית לפנימית תהיה מנחושת דרג "L" מחוברת בהלחמות כסף בקוטרים לפי הנחיות יצרן. הצנרת תבודד בארמפלקס בעובי 12 מ"מ לפחות, ועם ליפוף סרט PVC דביק בחפיפה של 50%. קטעי צנרת גלויים לעין יכוסו בתעלות פח לבן עם מכסה

מתברג. צנרת גז חיצונית, תלופף בסרט סילפסט כפול עד לברזי השירות.

אופציה עפ"י דרישת הפיקוח: היחידה תכלול מפשיר (DE ICER) לפעולות חימום גם בטמ' נמוכות מ-7C.

היחידה הפנימית תותקן ע"ג מוטות תלייה לתקרה וקפיצים בעלי שקיעה סטטית של "1. היחידה החיצונית תועמד ע"ג מתלה פלדה מגולוון מתאים לתקן ישראלי, וע"ג בולמי רעידות מגומי. היחידות יהיו תלת פאזיות, או חד פאזיות הכול עפ"י דרישת העירייה ונציג מטעם הפיקוח, והזנת החשמל תהיה למעבה.

היחידות יופעלו מפנל חוטי על הקיר עם רגש באוויר חוזר. יח' העיבוי יונחו על גבי קונסטרוקציה מתכתית מגולוונת תקנית בין אם על הגג או בתליה על הקיר, כאשר בין יח' העיבוי בגג אשר יוצב על מרצפות בטון על מנת לא לפגוע ביריעות האיטום, ובין אם יח' העיבוי יתלו על הקיר או מרפסת שירות יש להוסיף שכבות של גומי מחורץ להפרדה בין הקיר לבין הקונסטרוקציה המתכתית ובנוסף גומי מחורץ בין רגלי יח' העיבוי לבין הקונסטרוקציה, וכל זאת על מנת למנוע רעידות וזעזועים אל הכיתה.

על הקבלן לספק בהצעת המחיר שלו את כל תווי התקינה הישראליים המלאים והרלוונטיים לדגמי המזגנים הנ"ל, לרבות בטיחות חשמל ותפוקות קירור.

15.07 צנרת למזגנים מיני מרכזיים:

צנרת הגז של יחידות מיני מרכזיות בין יחידה חיצונית לפנימית תהיה מנחושת דרג "L" מחוברת בהלחמות כסף בקוטרים לפי הנחיות יצרן. הצנרת תבודד בארמפלקס בעובי 13 מ"מ לפחות, ועם ליפוף סרט PVC דביק בחפיפה של 50%. קטעי צנרת גלויים לעין יכוסו בתעלות פח לבן עם מכסה מתברג. צנרת חיצונית תלופף בסרט סילפסט מלופף כפול עד לברזי השירות. צנרת ליחידות מיזוג אוויר תיעשה מנחושת רכה מחוברת בהלחמות כסף. קוטרי הצנרת בהתאם להנחיות ייצרן היחידות, לפי גודל היחידה.

קטעי הצינורות, סוג כבל חשמל וכבל הפיקוד - יתאימו להוראות ייצרן המזגנים. עובי הדופן יתאים ליחידות עם גז קירור R410 A. האלקטרודות להלחמה יכילו לפחות 20% כסף. כיפופי צנרת יעשו אך ורק במכונה. צינור שיכופף ידנית ויקבל הצרה יפורק ויוחלף. הצנרת תוגן ע"י יציקת בטון מפני פגיעות במהלך הבניה. צנרת שתינזק או תמעך תוחלף מיד וכולל ההוצאות הנלוות כולל פירוק והתקנה מחדש של הצנרת, הטיח, הריצוף, האיטום וכו' יהיו על חשבון הקבלן. כבל חשמל ופיקוד יתאים ל מתאים להוראות ייצרן (10 גידים) וחוק החשמל. צינור הניקוז יחובר לסיפון חי למניעת חדירת ריחות ונקודת הניקוז תהיה לפחות בקוטר " 3/4 . המזגנים יופעלו מפנל הפעלה אל חוטי מורכב על הקיר או שלט רחוק לפי בחירת המזמין. המזגנים יחזרו למצבם הקודם לאחר הפסקת חשמל וכולם יצוידו בשעוני שבת, כשהפעלה תעשה באמצעות שעון שבת . כל הצנרות אשר יועלו לגובה מעל 4 מ' יש לבצע מלכודות שמן תקניות כל 4 מ', אין לבצע לופ של צנרת כמלכודת שמן. כל יח' עיבוי בין אם היא חד פאזי ובין אם תלת פאזי , יותקן בסמוך למעבה מפסק בטחון מוגן מים.

15.08 יחידות מיזוג אוויר "מוסדי" :

היחידה תהיה מוצר מוגמר של ייצרן ידוע, ותהיה בעלת תו תקן מלא ישראלי לבטיחות ולתפוקות 994- חלק 1. היח' תהיה מדגם בוכנתי רגיל . היח' הנ"ל תצויד עם ציפוי הידרופילי להגנה מפני קורוזיה, התראה על ניקוי מסנן אוויר במאייד, ליח' המאייד תהיה מעטפת קשיחה למניעת וונדליזם, מפוח המאייד דוחף על פני הסוללה, אשר ממוקם בחלק התחתון של המאייד, רשת הגנה קשיחה לתריסי אוויר חוזר לרבות מסננים נשלפים, תריס אספקת האוויר ימוקם תמיד בחלקו העליון של המאייד, תריס אוויר החוזר יהיה תמיד בחלק התחתון של המאייד (בתחתית), את המאייד יהיה ניתן להתקין בצורה אנכית או בצורה אופקית לתליה בצמוד לתקרה

(על הקבלן לספק רמות רעש של המעבים והמאיידים)

היחידה הפנימית תותקן לקיר ע"ג פרופילי "L" מפולסים היטב.

היחידה החיצונית תועמד ע"ג קונסטרוקציית פלדה מגולוונת.

כבל חשמל יתאים ליחידות חד פאזיות ויכלול 8 גידים בעובי מתאים להוראות ייצרן+ כבל תקשורת דו גידי, הארקת יסוד בין הקונסטרוקציה המתכתית לבין יח' העיבוי (הכול עפ"י חוק החשמל).

בסמוך לכל יח' עיבוי יותקן מפסק פקט, בין אם היח' תהיה מטיפוס חד פאזי ובין אם

תהיה תלת פאזי, ולא משנה מה תפוקת היח' ודגם היח'.

צינור הניקוז יחובר לסיפון חי למניעת חדירת ריחות ונקודת הניקוז תהיה לפחות בקוטר " 3/4 . המזגנים יופעלו מפנל הפעלה " שלט אל חוטי ".

על הקבלן לספק בהצעת המחיר שלו את כל תווי התקינה הישראליים המלאים והרלוונטיים לדגמי המזגנים הנ"ל, לרבות בטיחות השמל ותפוקות קירור.

15.09 תעלות פח מגולוון:

התעלות תהיינה מפח מגולוון, מעוגל אחר הגלון. עובי הפח, יהיה בהתאם למידות חתך התעלה לפי המפרט הכללי. מכנה התעלות, צורת החיזוקים והתליות יהיו בהתאם להנחיות מדריך "סמקנה" ארה"ב וכל סטייה מהנחיות הנ"ל מחייב אישור מהנדס בכתב. חיבורי התעלות יהיו אטומים בסיליקון, או מרק אפוקסי. פתחים ושרוולים למפזרים לא יהיו ע"ג תפר חיבור בין שני חלקי תעלה. קבלן המשנה לעבודות פחות, יראה למהנדס מקומות אחרים בהם ביצע ע"מ לעמוד על טיב הביצוע. המזמין רשאי לפסול את הפח מטעמי איכות ביצוע. התעלות תהיינה מבודדות בבידוד אקוסטי פנימי "1 ובבידוד פנימי בעובי "2 עפ"י החלטת ושיקול יועץ מיזוג האוויר מטעם העירייה. מתוצרת "OWENS CORNING" או שווה ערך מאושר. הבידוד ידבק בדבק לא דליק, וכן יהודק בדסקיות לדופן התעלה. מידות התעלה הרשום בתוכניות הנן מידות מעבר אויר נטו. תעלות יניקה במטבח: תעלות יניקה למנדפים יהיו מפח שחור בעובי 2 מ"מ עם צבע יסוד בחיבורי אוגנים עם אטמים עמידים אש. תעלות יניקה מהדחת כלים יהיו מפל"ב"ם 304 בעובי 1 מ"מ בחיבורי אוגנים, תעלות יניקת עשן יהיו מטיפוס מגולוון בעובי 1.25 מ"מ לרבות אוגנים. לא מן הנמנע כי תהיינה סטיות מן התוכנית, שמקורן בדברים שעשויים להתגלות בשטח ולכן הקבלן אחראי לבצע מדידות מדויקות במקום לפני ביצוע התעלות ולהתריע על כל שינוי שהוא.

15.10 מפזרים, תריסים, אביזרי תעלות:

- א. מפזרי אוויר קיריים יהיו עשויים אלומיניום משוך עם עלים שתי – וערב וכאשר הקדמיים אנכיים. הם יהיו כדוגמת תוצרת ACP או מטלפרס. כל מפזר יהיה מצויד במצערת רבת להבים המופעלת ע"י בורג מהחזית.
- ב. מפזרי אוויר תקרתיים יהיו מאלומיניום משוך כדוגמת תוצרת מטלפרס דגם U.S. כל המפזרים יצוידו במצערות (ווסת כמות אוויר) ויהיו מטיפוס מחליף ארית.
- ג. מחזירי אוויר יהיו מאלומיניום משוך עם להבים קבועים בזווית של 45' ועם מסנני אוויר נפתחים על ציר.
- ד. כל חלקי האלומיניום יהיו מאולגנים באלגון לפי ת"י 325 ובעובי 25 מיקרון לפחות בגוון שיבחר ע"י האדריכל. מפזרי ומחזירי האוויר הקיריים יורכבו בקיר על מסגרת עץ מהוקצע בעובי 2 ס"מ שתסופק ותורכב ע"י הקבלן ועל חשבוננו. במקרים בהם מסומנת בתכניות מסגרת פלדה עם הוראה מתאימה, יספק ויתקין הקבלן מסגרת כזו.
- ה. כל חלקי המתכת הברזליים במדפי הויסות יהיו מצופים קדמיום לפי ת"י 266 ובעובי 12.5 מיקרון לפחות. המדפים ייוצרו בהתאם להנחיות תכניות הסטנדרט המתאימה.

ו. החבורים הגמישים בכניסה וביציאה ממזגנים ומפוחים יהיו עשויים בד ברזנט 800 גרם למ"ר שעבר אימפרגנציה. מבנה החבור יהיה כמצוין. חיבורים גמישים חשופים לשמש, יוגנו ע"י מכסים מפח מגולוון.
החבור הגמיש יורכב רפוי במידת מה של 15 ס"מ לפחות.
החיבורים יהיו חרושתיים דוגמת תוצרת "DURODYNE".

15.11 צביעה וגמר שטח :

- א. כל חלקי קונסטרוקציה, תמיכות, וכד' יהיו מפרופילי פלדה סטנדרטיים מגולוונים. בנוסף, הפרופילים יהיו צבועים בשכבת ווש פריימר ושתי שכבות צבע עליון לקונסטרוקציות. בשתי שכבות צבע כרומט אבץ בעובי 50 מיקרון, ושתי שכבות צבע עליון בעובי 50 מיקרון.
- ב. תעלות גלויות מפח מגולוון, כיסויי צנרת מפח מגולוון וכד' ייצבעו לאחר ניקוי בממיס שומנים, בשכבת ווש פריימר, שיכבה אחת צבע יסוד צינכרומט HB-13 או שווה ערך בעובי 40 מיקרון, ושכבת צבע עליון לקונסטרוקציות בעובי 25 מיקרון. הגוון יאושר ע"י האדריכל.
- ג. כל הברגים, מוטות מתוברגים, דסקיות וכד' יהיו מצופים קדמיס בעובי 12.5 מיקרון.

15.12 עבודות חשמל ופיקוד :

- א. כל העבודות יבוצעו בהתאם לדרישות המפרט הכללי של משהב"ט פרק 08 וכן לפי התקנים הישראליים, ולכל דרישות חברת החשמל.
- ב. בגמר המתקן, יבצע הקבלן בדיקה של בודק חשמל מוסמך, על חשבוננו ועליו לתקן את כל הערותיו אם תהיינה. לא ישולם בנפרד עבור בדיקה זו, על הקבלן לקחת זאת בחשבון במחיריו האחרים.
- ג. קווי פיקוד, לתרמוסטטים ולפנלי הפעלה יבוצעו בתוך צינורות PVC.
- ד. לוחות החשמל יתאימו לתקן אירופאי הן מבחינת מתח ותדר, והן יכללו מאמת"ם (לא נתיכים), וכל שאר דרישות התקן.

15.13 הפעלה

הקבלן יפעיל את המתקן בשלמותו לתקופה של שבועים רצופים. בזמן זה ייעשה כל הבדיקות והויסותים הדרושים. רק בתנאי שלא נתגלו משך פרק זמן הנ"ל תקלות, תיראה ההרצה של המתקן כמוצלחת וניתן יהיה למסור את המתקן. הקבלן מתחייב לבצע בדיקות הפעלה עם היועץ הן בגמר המיתקן והן בשתי פעמים נוספות כפי שיקבע בתקופת הקיץ ובתקופת החורף בתוך שנת הבדק הראשונה.

15.14 הוראות הפעלה ואחזקה

הקבלן יספק חוברת מתקן לכל המערכת בשלושה עותקים. בכל חוברת ימצא:

- א. שרטוטי ביצוע של ציוד מיוצר
- ב. שרטוטי המתכנן מעודכנים ע"י הקבלן כמבוצע
- ג. קטלוגים מפורטים של הציוד המסופק
- ד. הוראות הפעלה לרמת מפעיל לא מקצועי
- ה. הוראות אחזקה מפורטות: טיפולים תקופתיים מונעים, טיפולי שוטפים.

מחיר אספקת החוברת לא ימדד בנפרד אלא יהיה כלול במחיר הקבלן.

15.15 שרות ואחריות

אחריות הקבלן על המתקן תהיה לשלוש שנים. התאריך הקובע יהיה החל

מקבלת המתקן ע"י המפקח. תוך תקופה זו, חייב הקבלן

בתיקון כל פגם או תקלה שיתגלו בפעולת המתקן וזה יעשה על סמך

קריאת המפקח תוך 24 שעות ממועד הקריאה.

הקבלן יחליף במקום כל חלק שנתגלה כלקוי בתוך תקופת הבדק ויתקין

חלק חדש במקומו, במקרה ויידרש ע"י המפקח או נציג מטעם העירייה.

אם לא יבוא הקבלן לבצע התיקון במועד הנ"ל, יבצע המפקח את העבודה

באמצעות עובדים אחרים ויחייב את הקבלן בהוצאות.

הקבלן הזוכה יעמיד לרשות העירייה צוות טכנאים המורכב מחשמלאי עוזר בעל תעודת

הסמכה של מוסד ממשלתי מוכר וטכנאי מיזוג אוויר בעל תעודת הסמכה כנ"ל.

ההתקנות יבוצעו בימי א-ה מהשעות 08:00 בבוקר ועד לשעות הערב 17:00 ובהתאם

לנדרש ולהנחיות נציג העירייה. לקבלן הזוכה יהיו לפחות 20 צוותי שירות והתקנה

בעסק.

15.16 מפרט לבדיקת המערכת:

להלן פירוט בדיקות אשר ייערכו ע"י הקבלן בנוכחות המפקח. תקינות כל הבדיקות

הינה התנאי לעריכת קבלת המיתקן, ולהתחלת שנת האחריות למיתקן כולו.

א. כללי:

- בדיקת ספיקות אוויר בכל המפזרים והתריסים, ביצוע ויסות תוך השוואה לנדרש בתוכנית.
- מדידת טמ' והשוואה לנדרש בסעיף 15.02 ב'.
- בדיקת תקינות ניקוזים ע"י שפיכת מים מבקבוקים אל נקודות ניקוז של היחידות.
- בדיקת טיב ביצוע של פרט מעבר תעלות דרך קירות ותקרות כולל אטימת המעבר
- בדיקת ספר מיתקן שכולל: קטלוגים, הוראות הפעלה ואחזקה.
- בדיקת דו"ח בודק חשמל מוסמך מטעם הקבלן.

ב. בדיקת יחידה מרכזית:

- בדיקת שלמות חלקים.
- בדיקת רעשים חריגים ביחידה.
- בדיקת רמת רעש של היחידה חשופה בהתאם לנדרש במפרט בסעיף 15.02 ג'.
- בדיקת לחצי עבודה: לחץ גז נמוך, לחץ גז גבוה, לחץ גז כנדרש- 410 PSI , לחץ גז נמוך צפוי- 110PSI.
- בדיקת זרם עבודה והשוואה לזרם נומינלי.
- בדיקת טמ' אספקה, טמ' חזרה.
- בדיקת תוואי צנרת: קווים ישרים, ללא כיפופים מיוחדים, קשתות שכופפו במכונה ללא הצרויות, מלכודות שמן, שלמות בידוד.
- בדיקת תפקוד נכון של התרמוסטט, במצב קירור ובמצב חימום.

ג. בדיקת תקינות תעלות:

- בדיקת עובי פח.
- בדיקת אטימות תעלות. כל חיבורי התעלות ייבדקו עם תמיסת סבון. תפרים דולפים ייאטמו בסליקון.
- כל חיבורי התעלות בהן יש חיבור עם שייב לייסט יאטמו באמצעות שתי שכבות גזה ועליו שתי שכבות סילפסט.
- בדיקת סוג בידוד אקוסטי שיהיה בהתאם לנדרש.
- בדיקת חתכים שיתאימו לנדרש.
- בדיקת קשתות, מעברים, פרטי ביצוע התפרים וכדומה שיתאימו לנדרש לפי מדריך סמקנה.
- בדיקת תליות: חוזק מכני, כמות תליות.

ד. בדיקת מתקני חשמל:

- בדיקת המיתקן תיעשה ע"י בודק חשמל מוסמך, אשר יבדוק כל המיתקן מבחינה בטיחותית ומתאימה לדרישות חב' החשמל ויאשר את החיבור למתח. שכר בודק החשמל, ישולם ע"י הקבלן ולא יימדד בנפרד אלא יהיה כלול במחיריו של הקבלן בהצעתו. בכל מפסקי הביטחון- יכוונו הגנות.

15.17. אופני מדידה מיוחדים

- א. כל המחירים בכתב הכמויות מתייחסים לאספקת והתקנת פרטי ציוד מושלמים, לרבות הובלות, הרמות ע"י מנוף במידת הצורך וכל האביזרים הדרושים להפעלת המערכת בצורה תקינה ומושלמת, אלא אם צויין אחרת במפורש. שיטות המדידה יתאימו לשיטות המדידה של המפרט הכללי של משהב"ט.
- ב. המחירים בכתב כמויות יכללו בתוכם מחיר עבור הפעלות והרצות, שילוט ויטותים, שרות ואחריות לשלוש שנים, וספר מתקן – אשר לא יימדדו בנפרד אלא ייכללו במחירי העבודה האחרים.
- ג. במחיר יח' מיזוג האוויר, יש לקחת בחשבון כי ההתקנה היא קומפ' ולא ישולם על אורכי צנרת חריגים בין אם אורך הצנרת היא קצרה ובין אם אורך הצנרת היא ארוכה ביותר הכול עפ"י המפורט בהמשך.
- ד. לא יתקבל בחשבון שינויים והתייקרויות של דגמי יח' מיזוג אוויר מכל סוג ודגם והקבלן לא יבוא בדרישות מול העירייה להתייקרויות שונות בכל תקופת משך החוזה.
- ה. במחיר התקנת יח' מיזוג אוויר מכל סוג ודגם יהיה כלול במחיר צנרת נחושת, כבל חשמל, כבל פיקוד, צנרת ניקוז, מנתק בטחון בסמוך ליח' העיבוי (ליח' מכל סוג ודגם וגודל ועפ"י המפרט הקיים.)
תושבת ליח' עיבוי בין אם רצפתי ובין אם לתלייה עם 4 מוטות לתלייה, תושבת בעלת תו תקן לבטיחות. סורג תקני ומנעול רב בריח עם מפתח מסטר. תושבת אשר תונח על גג בטון בין הקונסטרוקציה לגג יונחו על מרצפות רחוב במידות 30*30 ס"מ ועליהם גומי מחורץ.
יח' עיבוי אשר יונחו על הקרקע יש לצקת קוביות בטון במידות 30 *30 בגובה 20 ס"מ ובתוכם הקונסטרוקציה המתכתית בתוך היציקה על הקרקע.
- מזגן מפוצל מכל סוג ודגם עד 2 כ"ס : אורך צנרת מקסימאלית של 8 מ'.
- מזגן מפוצל מכל סוג ודגם עד 3.5 כ"ס : אורך צנרת מקסימאלית של 8 מ'.
- מזגן מפוצל מכל סוג ודגם עד 4 כ"ס : אורך צנרת מקסימאלית של 8 מ'.
- מזגן מפוצל מכל סוג ודגם עד 6 כ"ס : אורך צנרת מקסימאלית של 8 מ'.

- ו. מחיר תעלות פח כוללים בתוכם התחברויות, שטוצרים, גמישים ומתלים מיוחדים לאגדי הגג או אל תקרת הבטון / קיר, ולא ישולם עבורם בנפרד.
- ז. תעלות עגולות יימדדו לאורך צירם. לא ישולם בנפרד עבור התחברויות לתעלות או שטוצרים מלבניים. מכסים או מחיצת הפרדה בתוך התעלה יימדדו כמו 0.5 מטר אורך תעלה.
- ח. במקרה של גניבות יח' עיבוי או לחלופין יח' מאייד מחיר המעבה יהיה בערך של 60% ממחיר המזגן כולל התקנה ו- 40% למחיר המאייד כולל התקנה.
- ט. נושא התקנות נקודות החשמל הוא לשימוש אופציונאלי לשימוש העירייה, בסמכות העירייה ולפי שיקולה הבלעדי יוגדרו מזגנים הנדרשים בהתקנות של נק' חשמל.
- י. המחירים בכתב כמויות יכללו בתוכם מחיר עבור הפעלות והרצות, שילוחים ויטותים, ואחריות לשלוש שנים קומפ'.
- יא. יש לציין כי מיום ההזמנה ליח' מיזוג אוויר מכל סוג ודגם, ייקח בחשבון הספק כי תוך שבוע ימים מההזמנה כל המערכות מותקנות ועובדות לאחר בדיקה מטעם נציג מחלקת חשמל ומיזוג אוויר של העירייה.
- יב. קידוחי בטון בגג לאחר מעבר הצנרת: יש להשלים קוביית בטון במידות של 30*30 ס"מ, לרבות "מקל סבא" בקוטר של 4" ואטימה הרמטית בשתי שכבות של זפת מסביב לקוביית הבטון בחפיפה עם יריעות הזפת בגג. יציאת הצנרת גז "מקל הסבא" תאטם באמצעות פוליאוריטן מוקצף אטימה הרמטית.
- יג. למען הסר ספק ומוזכר בזאת בשנית, כל המזגנים יהיו בעלי תו תקן מלא ישראלי 994 – חלק 1, ונמצאים בפיקוח מלא של מכון התקנים הישראלי ואחריות המוצר. להוכחת תנאי זה הקבלן יצרף להצעת המחיר את כל התקנים הרלוונטיים לתקינה מלאה לכל דגמי היח'.
- יד. מוצהר בזאת כי תינתן העדפה לציוד המיוצר בארץ (כחול לבן) על הקבלן להגיש בהצעתו כי הספק הנ"ל מייצר בארץ חלק מהמזגנים (לפחות כ- 15% מכלל הייצור / ייבוא).

מסמך י'
כתב כמויות ומחירים

17/02/2022
 דף מס': 001

כתב כמויות

אספקה והתקנת מזגנים חדשים
 פרק 15 מיזוג אוויר ואוורור

סעיף	תאור	יחידה	כמות	מחיר	סך הכל
פרק 15 מיזוג אוויר ואוורור					
תת פרק 15.1 יחידות מיזוג אוויר מטיפוס עילי					
	הערה - במחיר אספקה והתקנת המזגנים יהיה כלול במחיר צנרת גז לכל מזגן כדלהלן: מפוצל מכל סוג ודגם עד 2 כ"ס - עד 8 מטר, מפוצל מכל סוג ודגם עד 3.5 כ"ס - עד 8 מטר מפוצל מכל סוג ודגם עד 4 כ"ס - עד 8 מטר מפוצל מכל סוג ודגם עד 6 כ"ס - עד 8 מטר תושבת או מתקן תליה לרבות סורג ומנעול בריח עם מפתח מסטר, קידוחי יהלום עד קוטר 3", מרצפות רחוב, ביטון תושבת בקרקע, שלט קירי או אלחוטי וכו', כל יח' מיזוג האוויר יסופקו ויותקנו יופעלו בגז ירוק על פי התקנון המחייב ויש לקרוא מסמך זה ביחד עם המפרט הטכני.				
15.1.002	מזגן מפוצל מטיפוס עילי, מיצרן מוכר וידוע, לתפוקה של 9,100 BTU/H לקרור וחימום במשאבת חום, חיבור לחשמל ופיקוד, חיבורי צנרת גז וחשמל וחיבור לניקוז. (התקנה קומפ')	יח'	1.00	3,800.00	3,800.00
15.1.003	מזגן מפוצל מטיפוס עילי, מיצרן מוכר וידוע, לתפוקה של 11,870 BTU/H לקרור וחימום במשאבת חום, חיבור לחשמל ופיקוד, חיבורי צנרת גז וחשמל וחיבור לניקוז. (התקנה קומפ')	קומפ'	1.00	4,500.00	4,500.00
15.1.004	מזגן מפוצל מטיפוס עילי, מיצרן מוכר וידוע, לתפוקה של 14,150 BTU/H לקרור וחימום במשאבת חום, חיבור לחשמל ופיקוד, חיבורי צנרת גז וחשמל וחיבור לניקוז. (התקנה קומפ')	קומפ'	1.00	4,850.00	4,850.00
15.1.005	מזגן מפוצל מטיפוס עילי, מיצרן מוכר וידוע לתפוקה של 18,150 BTU/H לקרור וחימום במשאבת חום, חיבור לחשמל ופיקוד, חיבורי צנרת גז וחשמל וחיבור לניקוז. (התקנה קומפ')	קומפ'	1.00	5,500.00	5,500.00
15.1.006	מזגן מפוצל מטיפוס עילי, מיצרן מוכר וידוע, לתפוקה של 23,800 BTU/H לקרור וחימום במשאבת חום, חיבור לחשמל ופיקוד, חיבורי צנרת גז וחשמל וחיבור לניקוז. (התקנה קומפ')	קומפ'	1.00	7,000.00	7,000.00
					25,650.00

להעברה בתת פרק 15.1

17/02/2022
 דף מס': 002

אספקה והתקנת מזגנים חדשים
 פרק 15 מיזוג אוויר ואוורור

סעיף	תאור	'חידה	כמות	מחיר	סך הכל
	מהעברה				25,650.00
15.1.007	מזגן מפוצל מטיפוס עילי, מיצרן מוכר וידוע, לתפוקה של 28,000 BTU/H לקרור וחימום במשאבת חום, חיבור לחשמל ופיקוד, חיבורי צנרת וחיבור לניקוז. (התקנה קומפ')	קומפ'	1.00	7,700.00	7,700.00
15.1.008	מזגן מפוצל מטיפוס עילי, מטיפוס יצרן מוכר וידוע, תלת פאזי לתפוקה של 27,800 BTU/H לקרור וחימום במשאבת חום, חיבור לחשמל ופיקוד, חיבורי צנרת וחיבור לניקוז. (התקנה קומפ')	קומפ'	1.00	8,200.00	8,200.00
15.1.009	מזגן מפוצל מטיפוס עילי, מיצרן מוכר וידוע, לתפוקה של 33,000 BTU/H לקרור וחימום במשאבת חום, חיבור לחשמל ופיקוד, חיבורי צנרת וחיבור לניקוז. (התקנה קומפ')	קומפ'	1.00	8,500.00	8,500.00
15.1.010	מזגן מפוצל מטיפוס עילי, מיצרן מוכר וידוע, תלת פאזי, לתפוקה של 32,755 BTU/H לקרור וחימום במשאבת חום, חיבור לחשמל ופיקוד, חיבורי צנרת וחיבור לניקוז. (התקנה קומפ')	קומפ'	1.00	9,000.00	9,000.00
15.1.011	מזגן מפוצל מטיפוס עילי אינוורטר, מיצרן מוכר וידוע, לתפוקה נומינלית של 8,100 BTU/H לקרור וחימום במשאבת חום, חיבור לחשמל ופיקוד, חיבורי צנרת גז וחשמל וחיבור לניקוז. (התקנה קומפ')	קומפ'	1.00	4,600.00	4,600.00
15.1.012	מזגן מפוצל מטיפוס עילי אינוורטר, מיצרן מוכר וידוע, לתפוקה נומינלית של 11,100 BTU/H לקרור וחימום במשאבת חום, חיבור לחשמל ופיקוד, חיבורי צנרת גז וחשמל וחיבור לניקוז. (התקנה קומפ')	קומפ'	1.00	5,200.00	5,200.00
15.1.013	מזגן מפוצל מטיפוס עילי אינוורטר, מיצרן מוכר וידוע, לתפוקה נומינלית של 17,100 BTU/H לקרור וחימום במשאבת חום, חיבור לחשמל ופיקוד, חיבורי צנרת גז וחשמל וחיבור לניקוז. (התקנה קומפ')	קומפ'	1.00	6,000.00	6,000.00
15.1.014	מזגן מפוצל מטיפוס עילי אינוורטר, מיצרן מוכר וידוע, לתפוקה נומינלית של 22,860 BTU/H לקרור וחימום במשאבת חום, חיבור לחשמל ופיקוד, חיבורי צנרת גז וחשמל וחיבור לניקוז. (התקנה קומפ')	קומפ'	1.00	7,800.00	7,800.00
					82,650.00

17/02/2022
 דף מס': 003

אספקה והתקנת מזגנים חדשים
 פרק 15 מיזוג אוויר ואורז

סעיף	תאור	יחידה	כמות	מחיר	סך הכל
	מהעברה				82,650.00
15.1.015	מזגן מפוצל מטיפוס עילי אינורטר, מיצרן מוכר וידוע, לתפוקה נומינלית של 26,545 BTU/H לקרור וחימום במשאבת חום, חיבור לחשמל ופיקוד, חיבורי צנרת גז וחשמל וחיבור לניקוז. (התקנה קומפ')	קומפ'	1.00	9,000.00	9,000.00
15.1.016	צנרת גז למזגן מפוצל מכל סוג ודגם מדוד בתוואי בין יחי' מאייד לבין יחי' מעבה, מעבר לשמונה מטרים ראשונים הכלולים במחיר המזגן.	קומפ'	50.00	130.00	6,500.00
	סה"כ 15.1 יחידות מיזוג אוויר מטיפוס עילי				98,150.00
	תת פרק 15.2 יחידות מיזוג אוויר מטיפוס מיני מרכזי				
	הערה - כנ"ל כמו למפוצלים עיליים				
15.2.002	יחידת מיזוג אוויר מטיפוס מיני מרכזית מטיפוס מכאני מיצרן מוכר וידוע, מתאימה לגז ירוק, לתפוקת קירור של 27,637 BTU/H לקרור וחימום במשאבת חום, חד פאזי, תלייה אל התקרה עם בולמי רעידות, חיבורי תעלות, חיבורי חשמל ופיקוד, חיבורי צנרת גז וחשמל וחיבור לניקוז. (התקנה קומפ')	קומפ'	1.00	11,000.00	11,000.00
15.2.003	יחידת מיזוג אוויר מטיפוס מיני מרכזית מטיפוס מכאני מיצרן מוכר וידוע, מתאימה לגז ירוק, לתפוקת קירור של 30,000 BTU/H לקרור וחימום במשאבת חום, חד פאזי, תלייה אל התקרה עם בולמי רעידות, חיבורי תעלות, חיבורי חשמל ופיקוד, חיבורי צנרת גז וחשמל וחיבור לניקוז. (התקנה קומפ')	קומפ'	1.00	12,000.00	12,000.00
15.2.004	יחידת מיזוג אוויר מטיפוס מיני מרכזית מטיפוס מכאני מיצרן מוכר וידוע, מתאימה לגז ירוק, לתפוקת קירור של 30,000 BTU/H לקרור וחימום במשאבת חום, תלת פאזי, תלייה אל התקרה עם בולמי רעידות, חיבורי תעלות, חיבורי חשמל ופיקוד, חיבורי צנרת גז וחשמל וחיבור לניקוז. (התקנה קומפ')	קומפ'	1.00	12,500.00	12,500.00
	להעברה בתת פרק 15.2				35,500.00

17/02/2022
 דף מס': 004

אספקה והתקנת מזגנים חדשים
 פרק 15 מיזוג אוויר ואוורור

סעיף	תאור	יחידה	כמות	מחיר	סך הכל
	מהעברה				35,500.00
15.2.005	יחידת מיזוג אוויר מטיפוס מיני מרכזית מטיפוס מכאני מיצרן מוכר וידוע, מתאימה לגז ירוק, לתפוקת קירור של 35,485 BTU/H, לקרור וחימום במשאבת חום, חד פאזי, תלייה אל התקרה עם בולמי רעידות, חיבורי תעלות, חיבורי חשמל ופיקוד, חיבורי צנרת גז וחיבור לניקוז. (התקנה קומפ')	קומפ'	1.00	13,000.00	13,000.00
15.2.006	יחידת מיזוג אוויר מטיפוס מיני מרכזית מטיפוס מכאני, מתאימה לגז ירוק, לתפוקת קירור של 35,485 BTU/H, לקרור וחימום במשאבת חום, תלת פאזי, תלייה אל התקרה עם בולמי רעידות, חיבורי תעלות, חיבורי חשמל ופיקוד, חיבורי צנרת גז וחיבור לניקוז. (התקנה קומפ')	קומפ'	1.00	13,500.00	13,500.00
15.2.007	יחידת מיזוג אוויר מטיפוס מיני מרכזית מטיפוס מכאני מיצרן מוכר וידוע, מתאימה לגז ירוק, לתפוקת קירור של 40,000 BTU/H, לקרור וחימום במשאבת חום, תלת פאזי, תלייה אל התקרה עם בולמי רעידות, חיבורי תעלות, חיבורי חשמל ופיקוד, חיבורי צנרת גז וחיבור לניקוז. (התקנה קומפ')	קומפ'	1.00	14,500.00	14,500.00
15.2.008	יחידת מיזוג אוויר מטיפוס מיני מרכזית מטיפוס מכאני, מתאימה לגז ירוק, לתפוקת קירור של 46,100 BTU/H, לקרור וחימום במשאבת חום, תלת פאזי, תלייה אל התקרה עם בולמי רעידות, חיבורי תעלות, חיבורי חשמל ופיקוד, חיבורי צנרת גז וחיבור לניקוז. (התקנה קומפ')	קומפ'	1.00	16,500.00	16,500.00
15.2.009	יחידת מיזוג אוויר מטיפוס מיני מרכזית מטיפוס מכאני מיצרן מוכר וידוע, מתאימה לגז ירוק, לתפוקת קירור של 50,000 BTU/H, לקרור וחימום במשאבת חום, תלת פאזי, תלייה אל התקרה עם בולמי רעידות, חיבורי תעלות, חיבורי חשמל ופיקוד, חיבורי צנרת גז וחיבור לניקוז. (התקנה קומפ')	קומפ'	1.00	17,500.00	17,500.00
15.2.010	יחידת מיזוג אוויר מטיפוס מיני מרכזית מטיפוס מכאני מיצרן מוכר וידוע, מתאימה לגז ירוק, לתפוקת קירור של 57,000 BTU/H, לקרור וחימום במשאבת חום, תלת פאזי, תלייה אל התקרה עם בולמי רעידות, חיבורי תעלות, חיבורי חשמל ופיקוד, חיבורי צנרת גז וחיבור לניקוז. (התקנה קומפ')	קומפ'	1.00	18,000.00	18,000.00
					128,500.00

17/02/2022
 דף מס': 005

אספקה והתקנת מזגנים חדשים
 פרק 15 מיזוג אוויר ואוורור

סעיף	תאור	יחידה	כמות	מחיר	סך הכל
	מהעברה				128,500.00
15.2.011	יחידת מיזוג אוויר מטיפוס מיני מרכזית מטיפוס מכאני מיצרן מוכר וידוע, מתאימה לגז ירוק, לתפוקת קירור של 75,000 BTU/H, לקרור וחימום במשאבת חום, תלת פאזי, תלייה אל התקרה עם בולמי רעידות, חיבורי תעלות, חיבורי חשמל ופיקוד, חיבורי צנרת גז וחיבור לניקוז. (התקנה קומפ')	קומפ'	1.00	21,000.00	21,000.00
15.2.012	יחידת מיזוג אוויר מטיפוס מיני מרכזית מטיפוס מכאני מיצרן מוכר וידוע, דגם מאייד נמוך בגובה 30 ס"מ מתאימה לגז ירוק, לתפוקת קירור של 27,000 BTU/H, לקרור וחימום במשאבת חום, חד פאזי, תלייה אל התקרה עם בולמי רעידות, חיבורי תעלות, חיבורי חשמל ופיקוד, חיבורי צנרת גז וחיבור לניקוז. (התקנה קומפ')	קומפ'	1.00	10,500.00	10,500.00
15.2.013	יחידת מיזוג אוויר מטיפוס מיני מרכזית מטיפוס מכאני מיצרן מוכר וידוע, כנ"ל עם מאייד נמוך מתאימה לגז ירוק, לתפוקת קירור של 34,460 BTU/H, לקרור וחימום במשאבת חום, חד פאזי, תלייה אל התקרה עם בולמי רעידות, חיבורי תעלות, חיבורי חשמל ופיקוד, חיבורי צנרת גז וחיבור לניקוז. (התקנה קומפ')	קומפ'	1.00	11,500.00	11,500.00
15.2.014	יחידת מיזוג אוויר מטיפוס מיני מרכזית כנ"ל עם מאייד נמוך מיצרן מוכר וידוע, מתאימה לגז ירוק, לתפוקת קירור של 35,000 BTU/H, לקרור וחימום במשאבת חום, תלת פאזי, תלייה אל התקרה עם בולמי רעידות, חיבורי תעלות, חיבורי חשמל ופיקוד, חיבורי צנרת גז וחיבור לניקוז. (התקנה קומפ')	קומפ'	1.00	12,500.00	12,500.00
15.2.015	יחידת מיזוג אוויר מטיפוס מיני מרכזית כנ"ל עם מאייד נמוך מיצרן מוכר וידוע, מתאימה לגז ירוק, לתפוקת קירור של 45,000 BTU/H, לקרור וחימום במשאבת חום, תלת פאזי, תלייה אל התקרה עם בולמי רעידות, חיבורי תעלות, חיבורי חשמל ופיקוד, חיבורי צנרת גז וחיבור לניקוז. (התקנה קומפ')	קומפ'	1.00	14,500.00	14,500.00
					198,500.00

17/02/2022

דף מס': 006

אספקה והתקנת מזגנים חדשים
 פרק 15 מיזוג אוויר ואוורור

סעיף	תאור	יחידה	כמות	מחיר	סך הכל
	מהעברה				198,500.00
15.2.016	יחידת מיזוג אוויר מטיפוס מיני מרכזית עם דגם מייד נמוך בגובה 30 ס"מ אינוורטר, מיצרן מוכר וידוע, מתאימה לגז ירוק, לתפוקת קירור נומינלית של 22,000 BTU/H, לקרור וחימום במשאבת חום, חד פאזי, תלייה אל התקרה עם בולמי רעידות, חיבורי תעלות, חיבורי חשמל ופיקוד, חיבורי צנרת גז וחיבור לניקוז. (התקנה קומפ')	קומפ'	1.00	16,500.00	16,500.00
15.2.017	יחידת מיזוג אוויר מטיפוס מיני מרכזית כנ"ל עם דגם מאייד נמוך אינוורטר, מיצרן מוכר וידוע, מתאימה לגז ירוק, לתפוקת קירור נומינלית של 30,000 BTU/H, לקרור וחימום במשאבת חום, חד פאזי, תלייה אל התקרה עם בולמי רעידות, חיבורי תעלות, חיבורי חשמל ופיקוד, חיבורי צנרת גז וחיבור לניקוז. (התקנה קומפ')	קומפ'	1.00	18,500.00	18,500.00
15.2.018	יחידת מיזוג אוויר מטיפוס מיני מרכזית כנ"ל עם דגם מאייד נמוך אינוורטר, מיצרן מוכר וידוע, מתאימה לגז ירוק, לתפוקת קירור של 41,200 BTU/H, לקרור וחימום במשאבת חום, תלת פאזי, תלייה אל התקרה עם בולמי רעידות, חיבורי תעלות, חיבורי חשמל ופיקוד, חיבורי צנרת גז וחיבור לניקוז. (התקנה קומפ')	קומפ'	1.00	22,000.00	22,000.00
15.2.019	יחידת מיזוג אוויר מטיפוס מיני מרכזית - (מאייד גובה 40 ס"מ) אינוורטר מיצרן מוכר וידוע, מתאימה לגז ירוק, לתפוקת קירור נומינלית של 34,000 BTU/H, לקרור וחימום במשאבת חום, תלת פאזי, תלייה אל התקרה עם בולמי רעידות, חיבורי תעלות, חיבורי חשמל ופיקוד, חיבורי צנרת גז וחיבור לניקוז. (התקנה קומפ')	קומפ'	1.00	15,000.00	15,000.00
15.2.020	יחידת מיזוג אוויר מטיפוס מיני מרכזית כנ"ל אינוורטר, מיצרן מוכר וידוע, מתאימה לגז ירוק, לתפוקת קירור נומינלית של 42,000 BTU/H, לקרור וחימום במשאבת חום, תלת פאזי, תלייה אל התקרה עם בולמי רעידות, חיבורי תעלות, חיבורי חשמל ופיקוד, חיבורי צנרת גז וחיבור לניקוז. (התקנה קומפ')	קומפ'	1.00	16,500.00	16,500.00
					287,000.00

להעברה בתת פרק 15.2

17/02/2022
 דף מס': 007

אספקה והתקנת מזגנים חדשים
 פרק 15 מיזוג אוויר ואוורור

סעיף	תאור	יחידה	כמות	מחיר	סך הכל
	מהעברה				287,000.00
15.2.021	יחידת מיזוג אוויר מטיפוס מיני מרכזית כנ"ל אינוורטר, מיצרן מוכר וידוע, מתאימה לגז ירוק, לתפוקת קירור נומינלית של BTU/H 44,000, לקרור וחימום במשאבת חום, תלת פאזי, תלייה אל התקרה עם בולמי רעידות, חיבורי תעלות, חיבורי חשמל ופיקוד, חיבורי צנרת גז וחיבור לניקוז. (התקנה קומפ')	קומפ'	1.00	17,300.00	17,300.00
15.2.022	יחידה מיני מרכזית 3 טון קרור ל 100% אוויר צח מטופל, כדוגמת תוצרת "אוריס" או הארגז או ש"ע מאושר כולל שמירת לחץ ראש ולחץ יניקה, 6 שורות עומק בסוללת מאייד וספיקה של 800 רמל"ד, גופי חימום חשמליים בהספק 5 קו"ט בשתי דרגות חיבורי חשמל, חיבורי צנרת. (התקנה קומפ')	קומפ'	1.00	18,000.00	18,000.00
15.2.023	יחידה מיני מרכזית 4 טון קרור כנ"ל, ל 100% אוויר צח מטופל, דוגמת "אוריס" או הארגז או ש"ע מאושר כולל שמירת לחץ ראש ולחץ יניקה, 6 שורות עומק וספיקה של 1000 רמל"ד, גופי חימום חשמליים בהספק 6 קו"ט בשלוש דרגות חיבורי חשמל, חיבורי צנרת. (התקנה קומפ')	קומפ'	1.00	22,000.00	22,000.00
15.2.024	יחידה מיני מרכזית 5 טון קרור כנ"ל ל 100% אוויר צח מטופל, דוגמת "אוריס" או הארגז או ש"ע מאושר כולל שמירת לחץ ראש ולחץ יניקה, 6 שורות עומק וספיקה של 1200 רמל"ד, גופי חימום חשמליים בהספק 6 קו"ט בשלוש דרגות חיבורי חשמל, חיבורי צנרת. (התקנה קומפ')	קומפ'	1.00	27,000.00	27,000.00
15.2.025	צנרת גז למזגן מיני מרכזי מכל סוג ודגם מדוד בתוואי בין יח' מאייד ליח' המעבה מעבר לשמונה מטרים ראשונים הכלולים במחיר ההתקנה.	מטר	50.00	150.00	7,500.00
	סה"כ 15.2 יחידות מיזוג אוויר מטיפוס מיני מרכזי				378,800.00
	תת פרק 15.3 יחידות מיזוג אוויר מטיפוס מוסדי				
	הערה - במחיר אספקה והתקנת המזגנים כנ"ל כמו בשאר הערות למעלה.				
	להעברה בתת פרק 15.3				

17/02/2022
 דף מס': 008

אספקה והתקנת מזגנים חדשים
 פרק 15 מיזוג אוויר ואוורור

סעיף	תאור	יחידה	כמות	מחיר	סך הכל
	מהעברה				
15.3.002	יחידת מזגן מפוצל מטיפוס מוסדי מיצרן מוכר וידוע לתפוקה של 27,800 BTU/H לקרור וחימום במשאבת חום, חיבור לחשמל ופיקוד, חיבורי צנרת גז וחיבור לניקוז, פנל הפעלה, חד פאזי. (התקנה קומפ')	קומפ'	1.00	9,000.00	9,000.00
15.3.003	יחידת מזגן מפוצל מטיפוס מוסדי מיצרן מוכר וידוע לתפוקה של 34,000 BTU/H לקרור וחימום במשאבת חום, חיבור לחשמל ופיקוד, חיבורי צנרת גז וחיבור לניקוז, פנל הפעלה, חד פאזי. (התקנה קומפ')	קומפ'	1.00	10,000.00	10,000.00
	סה"כ 15.3 יחידות מיזוג אוויר מטיפוס מוסדי				19,000.00
	תת פרק 15.4 מערכת פיזור אוויר				
15.4.001	תעלות אוויר מפח מגולוון ללחץ נמוך מרובעות, לרבות מיתלים וחיזוקים וחיבורים גמישים, שטוצרים, מכסים, קופסאות ערבוב למפזרי אוויר דקורטיביים, פעמוני אטימה והתחברויות	מ"ר	1.00	150.00	150.00
15.4.002	צינור שרשורי בקוטר 8" עם בידוד תקני ובעל תנו תקן לבטיחות אש, לרבות התחברות לתעלות ומרכזיות פח ושתי חבקים לחיזוק מכל צד.	מטר	1.00	85.00	85.00
15.4.003	צינור שרשורי בקוטר 10" עם בידוד תקני ובעל תנו תקן לבטיחות אש, לרבות התחברות לתעלות ומרכזיות פח ושתי חבקים לחיזוק מכל צד.	מטר	1.00	95.00	95.00
15.4.004	צינור שרשורי בקוטר 12" עם בידוד תקני ובעל תנו תקן לבטיחות אש, לרבות התחברות לתעלות ומרכזיות פח ושתי חבקים לחיזוק מכל צד.	מטר	1.00	110.00	110.00
15.4.005	צינור שרשורי בקוטר 14" עם בידוד תקני ובעל תנו תקן לבטיחות אש, לרבות התחברות לתעלות ומרכזיות פח ושתי חבקים לחיזוק מכל צד.	מטר	1.00	135.00	135.00
15.4.006	בידוד אקוסטי פנימי בעובי 1".	מ"ר	1.00	70.00	70.00
15.4.007	בידוד אקוסטי פנימי בעובי 2".	מ"ר	1.00	95.00	95.00
	להעברה בתת פרק 15.4				740.00

17/02/2022
 דף מס': 009

אספקה והתקנת מזגנים חדשים
 פרק 15 מיזוג אוויר ואורור

סעיף	תאור	יחידה	כמות	מחיר	סך הכל
	מהעברה				740.00
15.4.008	מרכזייה מפח מגולוון , מבודדת לאספקה ליחידה מיני מרכזית עד 6 יציאות כולל בידוד באורך מינימאלי של 80 ס"מ .	יח'	1.00	450.00	450.00
15.4.009	מרכזייה מפח מגולוון , מבודדת ליניקת אוויר חוזר מיחידה מיני מרכזית עד 4 יציאות כולל בידוד פנימי בעובי 1" .	יח'	1.00	450.00	450.00
15.4.010	מפזר אוויר קירי מאלומיניום משוך במידות צוואר של עד 0.09 מ"ר כול מ"ר לרבות ווסת כמות אוויר .	יח'	1.00	350.00	350.00
15.4.011	מפזר אוויר תקרתי מאלומיניום משוך בשטח כולל עד 0.09 מ"ר מטיפוס מחליף פלטה כולל ווסת כמות אוויר .	יח'	1.00	450.00	450.00
15.4.012	מפזר אוויר תקרתי מאלומיניום משוך בשטח כולל עד 0.19 מ"ר מטיפוס מחליף פלטה כולל ווסת כמות אוויר .	יח'	1.00	550.00	550.00
15.4.013	תריס אוויר חוזר מאלומיניום מטיפוס מסנן אוויר נפתח על ציר במידות 60X60 ס"מ .	יח'	1.00	450.00	450.00
15.4.014	תריס אוויר צח מטיפוס נגד גשם מאלומיניום מטיפוס מסנן אוויר נפתח על ציר בשטח של עד 0.09 מ"ר .	יח'	1.00	400.00	400.00
15.4.015	מתאם מפח מגולוון עם בידוד פנימי למפזר אוויר קירי או תקרתי עם טבעת חיבור לצינור שרשור עד לשטח של 0.09 מ"ר .	יח'	1.00	150.00	150.00
15.4.016	מתאם מפח מגולוון עם בידוד פנימי למפזר אוויר קירי או תקרתי עם טבעת חיבור לצינור שרשור עד לשטח של 0.15 מ"ר .	יח'	1.00	180.00	180.00
15.4.017	צינור PVC בקוטר 4" לרבות חיבורים וזויות, להתקנה למפותי יניקה.	מטר	1.00	110.00	110.00
15.4.018	צנרת ניקוז מטיפוס שרשור בקוטר 5/8"	מטר	1.00	40.00	40.00
15.4.019	צנרת ניקוז מטיפוס שרשור בקוטר 3/4"	מטר	1.00	45.00	45.00
	סה"כ 15.4 מערכת פיזור אוויר				4,365.00

17/02/2022
 דף מס': 010

אספקה והתקנת מזגנים חדשים
 פרק 15 מיזוג אוויר ואוורור

סעיף	תאור	יחידה	כמות	מחיר	סך הכל
תת פרק 15.5 מפוחים					
15.5.001	וונטה דקורטיבית צנטרל לאוורור שירותים לספיקת אוויר של 100 CFM נגד לחץ סטטי של 8 מ"מ לפחות עם צינור פליטה בקוטר 4" כדוגמת תוצרת "וורטיצי" מדגם MEDIO או @M או KATA אושר, או ש"ע מאושר פנל הפעלה, כל חיוטי החשמל והפיקוד.	קומפ'	1.00	900.00	900.00
15.5.002	מפוח צירי להתקנה על הקיר בקוטר 12" לספיקת אוויר של 500 CFM נגד לחץ סטטי של 8 מ"מ לפחות עם תריס אל חוזר ורשת הגנה, כדוגמת תוצרת "שבח" או "מטלפרס" או "שגיא" או ש"ע מאושר, פנל הפעלה, כל חיוטי החשמל והפיקוד.	קומפ'	1.00	1,100.00	1,100.00
15.5.003	מפוח צירי להתקנה על הקיר לספיקת אוויר של 1000 CFM בקוטר 12" נגד לחץ סטטי של 8 מ"מ לפחות עם תריס אל חוזר ורשת הגנה, כדוגמת תוצרת "שבח" או "מטלפרס" או "שגיא" או ש"ע מאושר, פנל הפעלה, כל חיוטי החשמל והפיקוד.	קומפ'	1.00	1,800.00	1,800.00
					סה"כ 15.5 מפוחים
					3,800.00
תת פרק 15.6 פירוקים והעתקות					
15.6.001	פירוק למזגן מפוצל קיים מטיפוס עילי או רצפתי, או מוסדי או מכל סוג ודגם על כל מערכותיו ואטימת קדחי מעברי צנרת גז אטימה הרמטית לרבות הובלה למחסני העירייה.	קומפ'	1.00	400.00	400.00
15.6.002	פירוק למזגן מפוצל קיים מטיפוס עילי או רצפתי, או מוסדי או מכל סוג ודגם על כל מערכותיו והעתקתו למיקומו החדש לרבות קידוח יהלום, צנרת גז, חשמל ופיקוד, מילוי גז וכו'. (התקנה קומפ')	קומפ'	1.00	1,500.00	1,500.00
15.6.003	פירוק למאייד של מפוצל קיים מטיפוס עילי או רצפתי, או מוסדי או מכל סוג ודגם על כל מערכותיו, לרבות כליאת הגז בתוך המדחס והעתקתו למיקומו החדש, לרבות הארכת צנרת גז, כבל חשמל ופיקוד, קדחי מעברי צנרת גז ואטימה הרמטית, כולל השלמת גז כנדרש.	קומפ'	1.00	1,800.00	1,800.00
					להעברה בתת פרק 15.6
					3,700.00

17/02/2022
 דף מס': 011

אספקה והתקנת מזגנים חדשים
 פרק 15 מיזוג אוויר ואוורור

סעיף	תאור	יחידה	כמות	מחיר	סך הכל
	מהעברה				3,700.00
15.6.004	פירוק למעבה של מפוצל קיים מטיפוס עילי או רצפתי, או מוסדי או מכל סוג ודגם על כל מערכותיו, לרבות כליאת הגז בתוך המדחס והעתקתו למיקומו החדש, לרבות הארכת צנרת גז, כבל חשמל ופיקוד, קדחי מעברי צנרת גז ואטימה הרמטית, כולל השלמת גז כנדרש.	קומפ'	1.00	1,200.00	1,200.00
15.6.005	פירוק למזגן מפוצל מטיפוס מיני מרכזי מכל סוג ודגם לרבות פירוק תעלות שרשור, מרכזיית פח, מפזרים וכו', על כל מערכותיו, ואטימת קדחי מעבר צנרת גז אטימה הרמטית והובלה למחסני העירייה.	קומפ'	1.00	1,200.00	1,200.00
15.6.006	פירוק למזגן מפוצל מטיפוס מיני מרכזי מכל סוג ודגם לרבות פירוק תעלות שרשור, מרכזיית פח, מפזרים וכו', על כל מערכותיו, והעתקתו למיקומו החדש כולל קידוח יהלום למעבר צנרת גז, צנרת גז, חשמל ופיקוד, מילוי גז, ולרבות כל מערך פיזור האוויר. (התקנה קומפ')	קומפ'	1.00	3,500.00	3,500.00
15.6.007	פירוק למאייד של מיני מרכזי קיים מכל סוג ודגם על כל מערכותיו, לרבות כליאת הגז בתוך המדחס והעתקתו למיקומו החדש, לרבות הארכת צנרת גז, כבל חשמל ופיקוד, ושינוי הארכת תעלות שרשור בהתאם לנדרש, קדחי מעברי צנרת גז ואטימה הרמטית, כולל השלמת גז כנדרש.	קומפ'	1.00	1,500.00	1,500.00
15.6.008	פירוק למעבה של מיני מרכזי מכל סוג ודגם על כל מערכותיו, לרבות כליאת הגז בתוך המדחס והעתקתו למיקומו החדש, לרבות הארכת צנרת גז, כבל חשמל ופיקוד, קדחי מעברי צנרת גז ואטימה הרמטית כולל השלמת גז כנדרש.	קומפ'	1.00	1,800.00	1,800.00
15.6.009	ביצוע קדח למעבר צנרת גז לרבות שרוול PVC מעוגן, וקוביית בטון ואיטום מושלם לרבות 3 קשתות ("מקל סבא") בקוטר 4" ולרבות הקצפת פוליאוריטן ביציאת הצנרת, כולל אטימה הרמטית נגד חדירת מי גשמים באמצעות קוביית בטון ושתי שכבות ציפוי זפת קר.	קומפ'	1.00	750.00	750.00
					13,650.00
להעברה בתת פרק 15.6					

17/02/2022
 דף מס': 012

אספקה והתקנת מזגנים חדשים
 פרק 15 מיזוג אוויר ואוורור

סעיף	תאור	יחידה	כמות	מחיר	סך הכל
	מהעברה				13,650.00
15.6.010	ביצוע קדח למעבר צנרת גג לרבות שרוול PVC מעוגן, וקוביית בטון ואיטום מושלם לרבות 3 קשתות ("מקל סבא") בקוטר 6" ולרבות הקצפת פוליאוריטן ביציאת הצנרת, כולל אטימה הרמטית נגד חדירת מי גשמים באמצעות קוביית בטון ושתי שכבות זפת קר.	יח'	1.00	900.00	900.00
	סה"כ 15.6 פירוקים והעתקות				14,550.00
	תת פרק 15.7 שונות				
15.7.001	קדח בקיר בטון בעובי 20 ס"מ ובקוטר 3" למעבר צינור לרבות תיקוני קיר, משני צידי הקיר ואיטומים של המעבר.	יח'	1.00	350.00	350.00
15.7.002	קדח בקיר בטון בעובי 20 ס"מ ובקוטר 4" למעבר צינור לרבות תיקוני קיר, משני צידי הקיר ואיטומים של המעבר.	יח'	1.00	450.00	450.00
15.7.003	קדח בקיר בטון בעובי 20 ס"מ ובקוטר 8" למעבר צינור לרבות תיקוני קיר, משני צידי הקיר ואיטומים של המעבר.	יח'	1.00	800.00	800.00
15.7.004	קדח בקיר בטון בעובי 20 ס"מ ובקוטר 12" למעבר צינור לרבות תיקוני קיר, משני צידי הקיר ואיטומים של המעבר.	יח'	1.00	1,100.00	1,100.00
15.7.005	ביצוע פתחים או קדחים בקירות חיצוניים או פנימיים לרבות מסגרות עץ, איטום מעברי תעלות וצנרת, תיקוני טיח וצבע של הקיר לכל עבודות מיזוג ואוורור	מ"ר	1.00	400.00	400.00
15.7.006	משאבת ניקוז למזגן מפוצל מכל סוג ודגם עם בריכה בנפח של 3 ליטר לפחות כולל חיבורי חשמל ופיקוד.	יח'	1.00	850.00	850.00
15.7.007	שרוול פלדה בקוטר 3" לרבות קידוח יהלום לקיר בטון או בלוקים עפ"י הנדרש לרבות איטום הקדח.	יח'	1.00	500.00	500.00
15.7.008	שרוול פלדה בקוטר 4" לרבות קידוח יהלום לקיר בטון או בלוקים עפ"י הנדרש לרבות איטום הקדח.	יח'	1.00	650.00	650.00
15.7.009	שרוול פלדה בקוטר 8" לרבות קידוח יהלום לקיר בטון או בלוקים עפ"י הנדרש לרבות איטום הקדח.	יח'	1.00	850.00	850.00
	להעברה בתת פרק 15.7				5,950.00

17/02/2022
 דף מס': 014

כתב כמויות (ריכוד)

אספקה והתקנת מזגנים חדשים

סך פרק	סך תת פרק	
		פרק 15 מיזוג אוויר ואורור
	98,150.00	תת פרק 15.1 יחידות מיזוג אוויר מטיפוס עילי
	378,800.00	תת פרק 15.2 יחידות מיזוג אוויר מטיפוס מיני מרכזי
	19,000.00	תת פרק 15.3 יחידות מיזוג אוויר מטיפוס מוסדי
	4,365.00	תת פרק 15.4 מערכת פיזור אוויר
	3,800.00	תת פרק 15.5 מפוחים
	14,550.00	תת פרק 15.6 פירוקים והעתקות
	9,140.00	תת פרק 15.7 שונות
527,805.00		סה"כ 15 מיזוג אוויר ואורור

סך הכל	
527,805.00	סה"כ כללי
89,726.85	17% מע"מ
617,531.85	סה"כ כולל מע"מ

תאריך

שם, חתימה וחותמת הקבלן

מסמך יא'
פרטים סטנדרטיים ליחידות מיזוג אויר מפוצלות

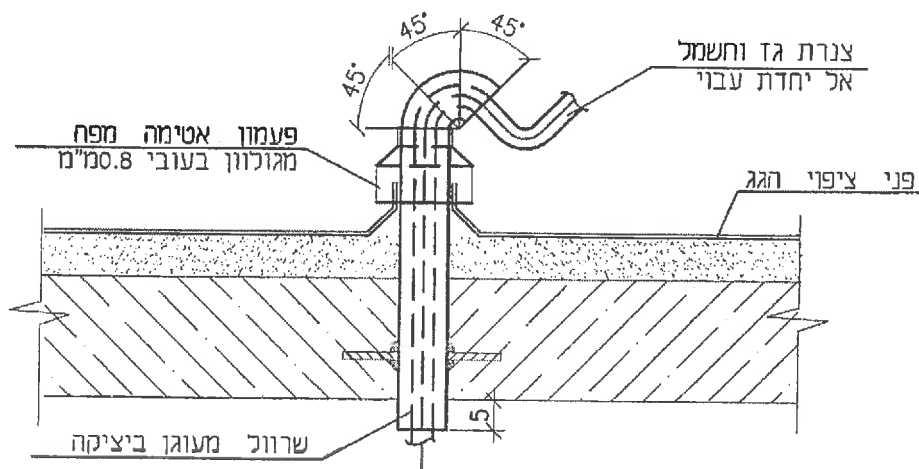

שרוול בגג למעבר צנרת

שם הנקודה:
עיריית הוד השרון

תוכנו ע"י	תאריך	הנ"מ
עופר פרדסי		
שורסס ע"י	נכון ל:	גביון נס'
זאנה	04.04.17	

פרדסי ברקוביץ מחדסים
 תכנון מערכות מיזוג אוויר ואוורור
 בול 52 (מריית אריה) - פתח תפודת קיבול 1
 נס"י : 050 - 7168895 עופר : 052 - 8230496
 e-mail: lousofer@gmail.com
 e-mail: hvac.bn@gmail.com

שם היזמנית:
פרטיים - 1

שם הנקודת
 מהדורה

לעיון
 למכרז
 לכביצוע

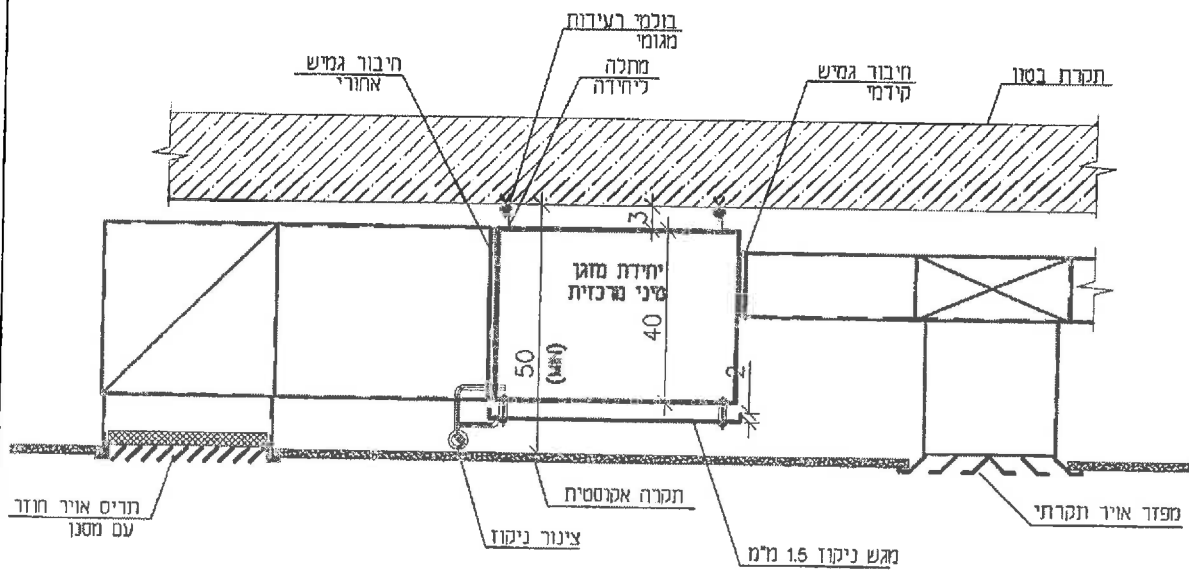

פרט אופייני
לתלית מזג מיני מרכזי

שם היצרן:
עיריית הוד השרון

שם היענות:
פרטים - 2

תוכנו ע"י	תאריך	קנין
עופר פרדסי	נכון ל:	גליון מס'
שורטט ע"י	04.04.17	
זאנה		

שם המוצר: מהדורה:

פרדסי ברקוביץ מהנדסים
 חכנון מערכות מזג אויר ואזורר
 ב"מ 52 (קריית איה) - פזח תלמה, תל אביב
 טל: 052-6230496 - 050-7158695
 e-mail: lousofer@gmail.com
 e-mail: hvac.bn@gmail.com

לעיון למכרז לביצוע

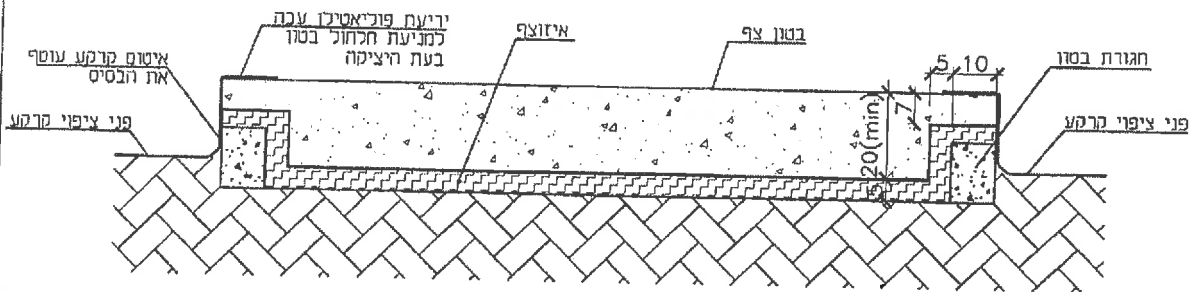

פרט בסיס בטון צפ

שם החברה:
עיריית הוד השרון

הוכנו ע"י	תאריך	קב"מ
עופר פרדסי	נכור כ:	גליון מס
שודטט ע"י	04.04.17	
זאנה		

פרדסי בקוביץ מהנדסים
 חכנו מערכות נדלוג אייר ואורור
 בול 52 (קריית איה) - פתח תקווה קומה 1
 נמ"י : 759896-050 טלפק : 6250486-052
 e-mail: lousofer@gmail.com
 e-mail: hvac.bn@gmail.com

שם החובבית:
פרטיט 3

שם הקובא:

מחודרה:

לעיון
 למכרז
 לביצוע

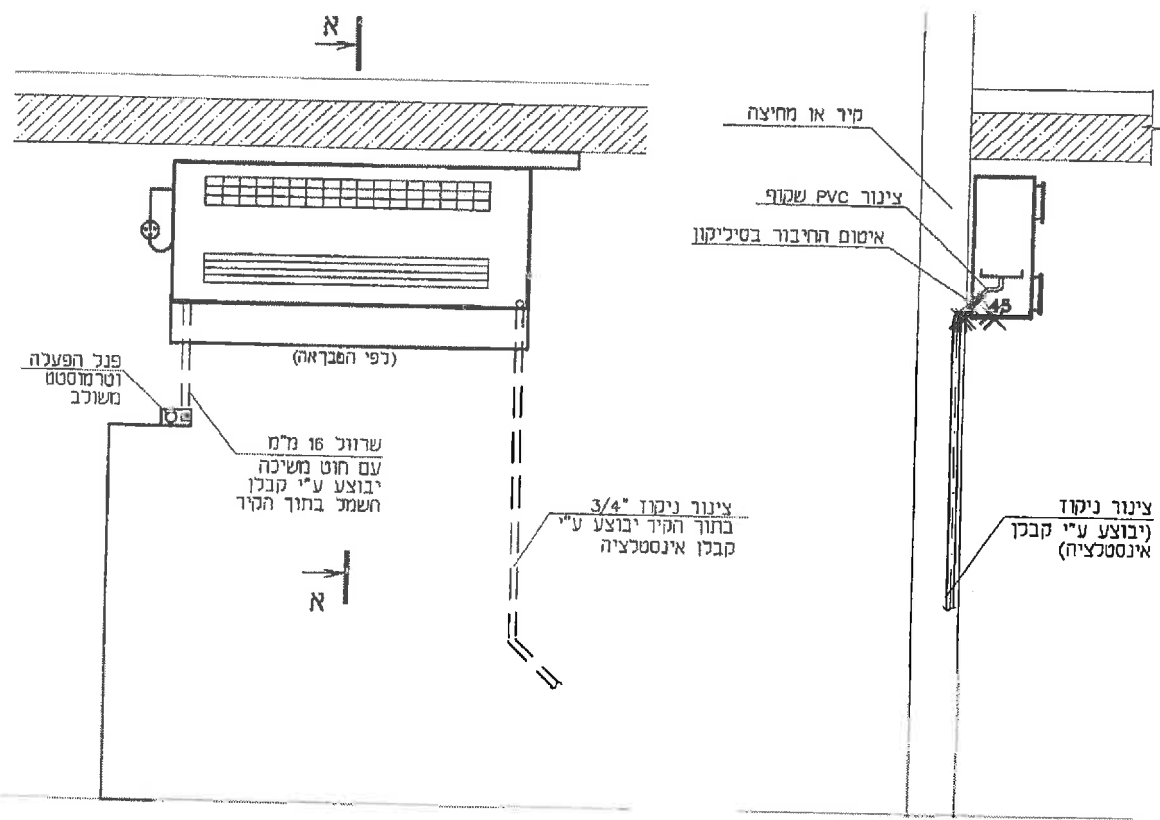

פרט התקנת יחידת
מפוח נחשון אנכי

R-R

שם היחידה: **עיריית הוד השרון**

תוכנו ע"י	עופר פרדס
שורטס ע"י	דאנה
קני"מ	04.04.17
גליון מס'	נכון ה:

פרדסי ברקוביץ מהנדסים
תכנון מערכות מיזוג אוויר ואורזור
בזל 52 (דריית איה) - פתח תקווה קומה 1
נוני : 7158695 - 050 עונו : 6230496 - 052
e-mail: lousofer@gmail.com
e-mail: hvac.bn@gmail.com

שם החוכניה: **פרטים - 4**

שם החוכב	מהדורה
<input type="radio"/>	

<input type="radio"/> לעיון	<input type="radio"/> למכרז	<input type="radio"/> לביצוע
-----------------------------	-----------------------------	------------------------------

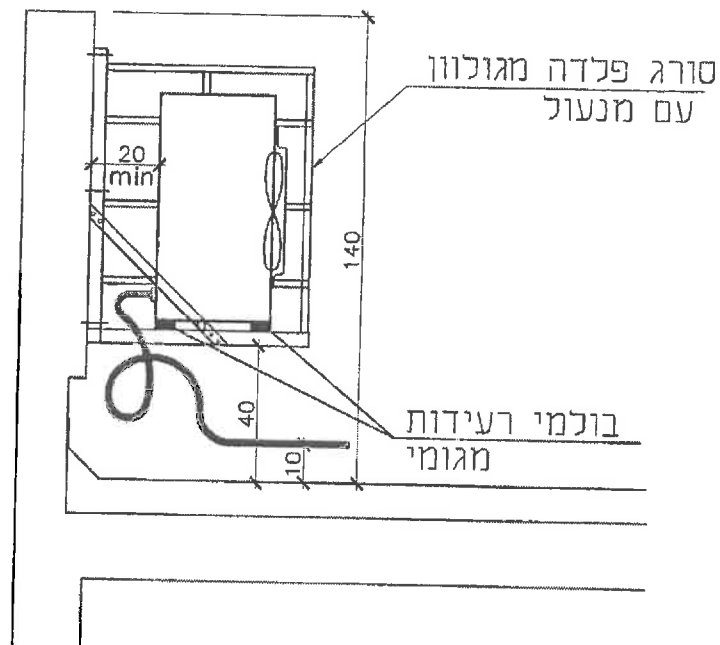

תליית מעבה של מזגן מפוצל
על מעקה בגג

שם הלקוח: עיריית הוד השרון	קנ"מ	תאריך	חובנו ע"י עופר פרדסי	פרדסי בקוביץ מהנדסים תכנון מערכות מיזוג אוויר ואזורים בול 52 (מייח אריה) - פתח חנינון נמנה 1 נמרי : 050 - 7158695 עופר : 052 - 6230496 e-mail: lousafer@gmail.com e-mail: hvac.bn@gmail.com
	גביון מס	נבול ל: 04.04.17	שורטט ע"י זאנה	
שם המוכנית: פרטים - 5	נהדרה		שם המוכן	<input type="radio"/> כעיון <input type="radio"/> למכרז <input type="radio"/> לביצוע

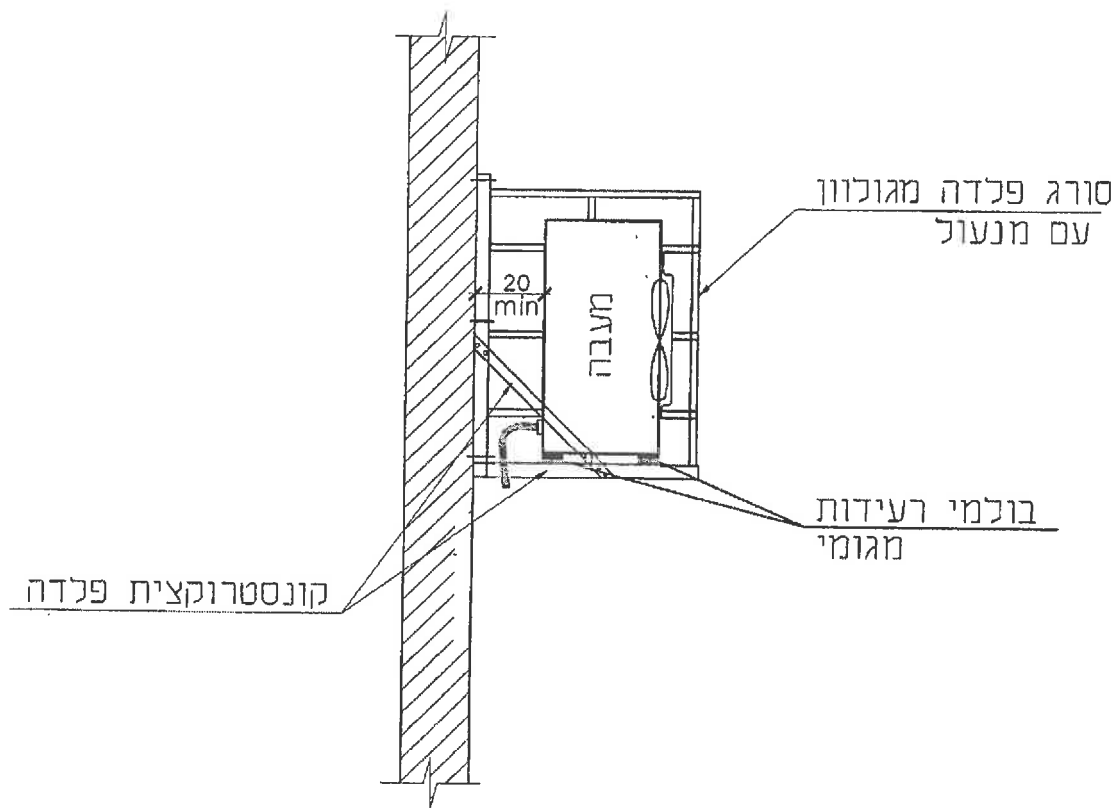

תליית מעבע על הקיר

שם הנקודה: **עיריית הוד השרון**

חוכנו ע"י	תאריך	כ"מ
עופר פרדסי	נכור נ:	גליון מס'
שרטוט ע"י	תאנה	04.04.17

פרדסי ברקוביץ מהנדסים
 תכנון מערכות מיזוג אוויר ואורור
 ביל 52 (מריית אריה) - פתח תקווה ישראל
 (נגי' : 050-7158695 - עופר : 052-6230496)
 e-mail: fousefer@gmail.com
 e-mail: hvac.bn@gmail.com

שם התוכנית: **פרטים - 6**

שם המובט	מהדורה	<input type="radio"/>
----------	--------	-----------------------

<input type="radio"/> לעיון	<input type="radio"/> למכרז	<input type="radio"/> לביצוע
-----------------------------	-----------------------------	------------------------------

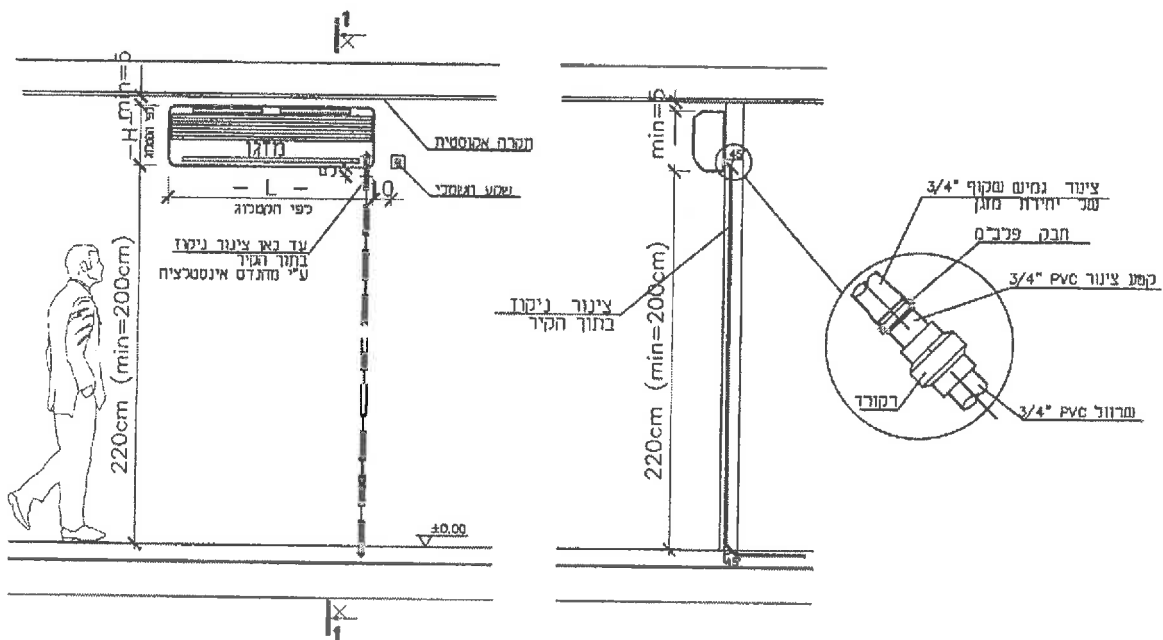

פרט אופייני
להתקנת מזגן מפוצל עיבי

1-1
1:20

שם הכמות: **עיריית הוד השרון**

תוכנו ע"י	חאריד	קני"מ
עופר פרדסי	כנו כ:	גליון מס'
שורנס ע"י	זאנה	04.04.17

פודסי ברקוביץ מחזזטים
 חכנו מערכת מזגן אייר ואורוד
 בול 52 (קריית אריה) - פזח תנווק לגמה 1
 נמ"י : 050 - 7158665 עומ"י : 052 - 6230496
 e-mail: lousofer@gmail.com
 e-mail: hvac.bn@gmail.com

שם התוכנית: **פרטים - 7**

שם הקובץ:

מהדורה:

<input type="checkbox"/> כעיון	<input type="checkbox"/> כמכרז	<input type="checkbox"/> כביצוע
--------------------------------	--------------------------------	---------------------------------

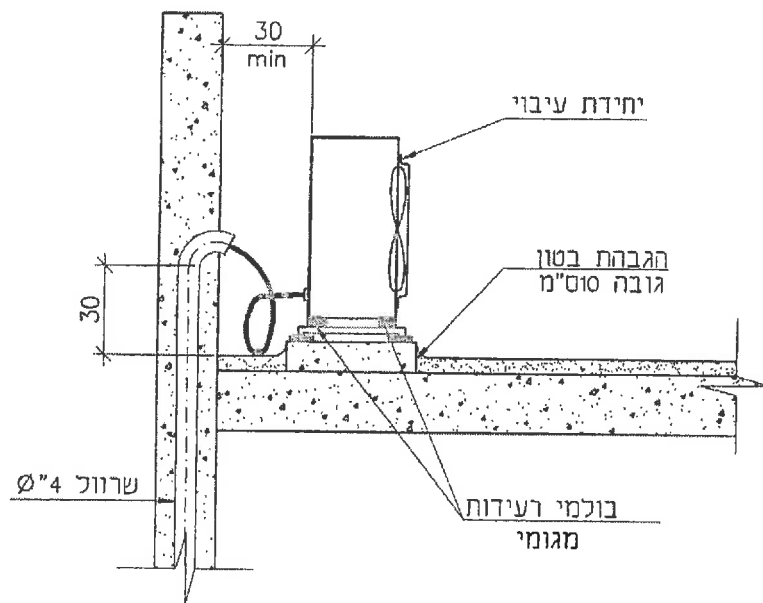

פרט אופייני להעמדת המעבה

שם חלקות:		תוכנו ע"י		פרויט ברקוביץ מהנדסים	
עיריית הוד השרון		תאריך	עופר פרדסי	תכנון מערכות מזג אוויר ואורגן	
שם התוכנית:		מכון כ:	זאנה	בנין 52 (קריית גייה) - פתח חמות, תלמה 1	
פרטים - 8		גליון מס'	04.04.17	טל': 050-7158665 - עופר: 6230496 - 052	
שם החברה:		מהדורה		e-mail: lousofer@gmail.com	
				e-mail: hvac.bn@gmail.com	
				<input type="checkbox"/> לעיון	<input type="checkbox"/> למכרז
				<input type="checkbox"/> לביצוע	

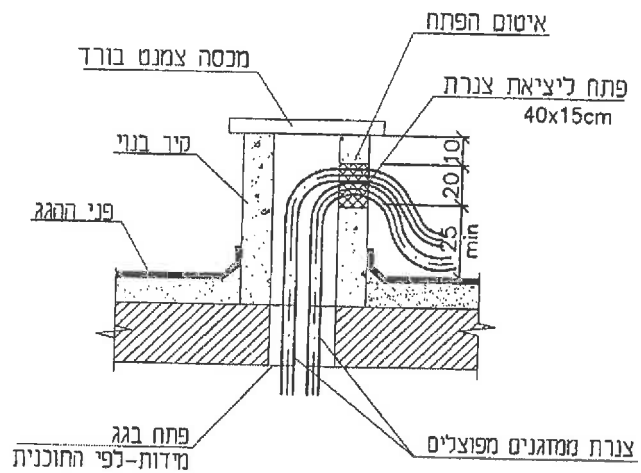

**פרט אופייני
ליציאת צנרת לגג**

שם המלומד:
עיריית הוד השרון

תאריך	ת"מ	וועד ע"י
נכון ל:	גריון מס'	עופר פרסי
04.04.17		שורטס ע"י
		זאנה

פרזסי בראוביץ מהנדסים
 תכנון מערכות מיזוג אוויר ואזורים
 בול 52 (קריית שילה) - פתח חנוכה, שנת 1
 נסוי : 7158695 - 050 עופר : 6230495 - 052
 e-mail: lousofer@gmail.com
 e-mail: hvac.bn@gmail.com

שם החוכנית:
פרטים - 9

שם המבצע:
 מהדורה:

לעיון למכרז לביצוע

מסמך יב' – נספח בטיחות

הוראות בטיחות, גיהות ופיקוח בטיחות לקבלני חוץ

1. **מטרה:**
קיום נוהלי בטיחות בעבודה בעת עבודת קבלן בשטח/מתקני עיריית הוד השרון.
2. **היקף ותכולה:**
 - 2.1 הקבלן מתחייב לקיים את החוזה שנעשה אתו בקפדנות, במיומנות ובדקדקנות.
 - 2.2 הקבלן לוקח על עצמו את מלוא האחריות בנוגע לבטיחות עובדיו, ועובדי הרשות כיוצא פועל של עבודתו, ומתחייב לנקוט בכל אמצעי הזהירות על מנת למנוע תאונה, תקלה או אירוע חריג כלשהו בשטח/מתקני הוד השרון.
3. **מסמכים מנחים**
 - 3.1 הקבלן מתחייב לעבוד עפ"י כל חוקי ותקנות הבטיחות שפורסמו או שיפורסמו בעתיד לרבות:
 - 3.1.1 פקודת הבטיחות בעבודה (נוסח חדש - תש"ל 1970) ותקנותיה.
 - 3.1.2 חוק ארגון הפיקוח על העבודה התשי"ד - 1954 ותקנותיו.
 - 3.1.3 חוק החשמל התשי"ד - 1954 ותקנותיו.
 - 3.1.4 חוק עבודת הנוער התשי"ג - 1953 ותקנותיו.
 - 3.1.5 חוק הבניה הישראלי והוראותיו.
 - 3.1.6 הוראות כל דין אחר החל על עבודתו והוראות ונוהלי הבטיחות עיריית הוד השרון.
4. **הנחיות בטיחות לקבלן בעת עבודה בשטח/מתקני עיריית הוד השרון**
 - 4.1 הקבלן מתחייב לשמור על הוראות כל דין והוראות הבטיחות של עיריית הוד השרון או של כל גוף אחר החלות היום ואשר יחולו בעתיד.
 - 4.2 **הכרת העבודה**
הקבלן מצהיר כי ביקר במקום ביצוע העבודות ובסביבתו, בתן את דרכי הגישה אליו והינו מודע לאופי העבודה, לסיכונים הן הביטחוניים והן הבטיחותיים הכרוכים בה ולאמצעים בהם יש לנקוט למען עבודה בטוחה.
 - 4.3 **איסור מעשה מסוכן**
הקבלן מתחייב לבצע את העבודות תוך שמירה קפדנית על כל כללי הבטיחות ולהימנע מכל מעשה או מחדל, העלולים להוות סכנה לאדם ו/או לרכוש של עיריית הוד השרון.
 - 4.4 **פיקוח על העבודה**
 - 4.4.1 הקבלן ימנה, מיד עם תחילת העבודה, מנהל עבודה מוסמך כחוק ומהנדס ביצוע.
 - 4.4.2 הקבלן יוודא שכל עבודה, לרבות עבודה ע"י קבלני משנה, תבוצע באופן בטיחותי תחת השגחתו הישירה והמתמדת של בא כוחו, אשר מינה כמפורט בתת סעיף קודם.
 - 4.5 **אתר העבודה**
 - 4.5.1 הקבלן מתחייב להחזיק את מקום ביצוע העבודה בצורה נקייה, מסודרת ובטוחה.
 - 4.5.2 הקבלן מתחייב להתקין דרכי גישה נאותות ובטוחות באתר העבודה וסביבתו.

- 4.5.3 הקבלן מתחייב לדווח לממונה בטיחות או לנציג העירייה עיריית הוד השרון על כול עבודת גובה עבודה בחשמל במתח גבוהת.
- 4.6 **גידור, שילוט ואמצעי אזהרה**
- 4.6.1 הקבלן מתחייב להתקין, לספק ולהחזיק על חשבונו: שמירה, גידור תיקני, תמרורי אזהרה לרבות פנסים מהבהבים ושאר אמצעי זהירות תקינים ובכמות מספקת לביטחון המקום שבו מתבצעות עבודות, ולבטיחותם ונוחיותם של הציבור והעובדים, בכל מקום שיהיה צורך בכך או כפי שיידרש ע"י בא כח נציג עיריית הוד השרון שיהיה דרוש עפ"י דין או עפ"י הוראה מצד רשות מוסמכת כלשהי
- 4.7 **עבודות בניה ובניה הנדסית**
- 4.7.1 עבודות בניה או בניה הנדסית יבוצעו עפ"י תקנות הבטיחות בעבודה (עבודות בניה).
- 4.7.2 הקבלן הינו קבלן-ראשי, כמי עיריית הוד השרון הטילה עליו את ביצוע עבודות הבנין והוא לוקח על עצמו כמבצע הבניה את האחריות הכוללת לביצוע הוראות עפ"י תקנות בטיחות בעבודה (עבודות בניה).
- 4.7.3 הקבלן מתחייב להודיע לנציג העירייה העבודה האזורי על כל עבודת בניה או בניה הנדסית, שמשכה הצפוי עולה על 6 שבועות, כנדרש בסעיף 192 לפקודת הבטיחות בעבודה.
- 4.8 **תחזוקת ציוד כ"א**
- 4.8.1 הקבלן מתחייב לבצע עבודת אחזקה בציוד כיבוי אש בתאום עם נציג עיריית הוד השרון בכול מקרה יש לוודא כי הקבלן נושא אישור עבודה בתחום הכיבוי בהתאם לחוק.
- 4.8.2 הקבלן ידאג לתאם כול עבודה עם הרשויות הנדרשות ועפ"י דרישותיהן.
- 4.9 **ציוד חרמה /מעליות /אבזרי חרמה**
- 4.9.1 הקבלן מתחייב לבצע עבודות עם ציוד תקין ומאושר עי בודק מוסמך בהתאם לתקנות הבטיחות בעבודה התשמ"ח - 1988.
- 4.10 **עבודה על גגות שבירים /או תלולים**
- 4.10.1 עבודה על גגות שבירים /או תלולים /או חלקלקים תתבצע בהתאם לתקנות הבטיחות בעבודה (עבודה על גגות שבירים או תלולים) התשמ"ו - 1986.
- 4.11 **עבודה בגובה**
- 4.11.1 הקבלן יכשיר את עובדיו לביצוע משימות בגובה וינקוט בכל האמצעים הנדרשים למניעת נפילת אדם לעומק בהתאם לפקודת הבטיחות בעבודה (נוסח חדש) תש"ל - 1970, לתקנות הבטיחות בעבודה (עבודות בנייה) התשמ"ח - 1988, לתקנות הבטיחות בעבודה (עבודה בגובה) התשס"ז - 2007 ולכללי הזהירות המתחייבים בנסיבות קיום העבודה.
- 4.12 **עבודה במקום מוקף**
- 4.12.1 עבודה במקום מוקף (כניסה לבורות ביוב, תאי ביקורת, מיכלים וכ"ד) תתבצע בהתאם לפקודת הבטיחות בעבודה תש"ל - 1970 ועפ"י הוראות הבטיחות - עבודה במקום מוקף.

- 4.13 עבודות חשמל ו/או עבודות שיש עמן סיכון התחשמלות
- 4.13.1 עבודות חשמל יבוצעו ע"י חשמלאי בעל רישיון מתאים עפ"י חוק החשמל.
- 4.13.2 קבלן לא יבצע עבודות חשמל תחת מתח-חי. במקרה הצורך יש לנתק את הזרם.
- 4.13.3 קבלן יוודא טרם תחילת העבודה, שסביבת העבודה בה הוא מתכוון לעבוד, יבשה "נקייה" ממוליכים גלויים ומוארקות.
- 4.13.4 ניתוק זרם החשמל, חיבור/החזרת זרם החשמל, התחברות למקור חשמל ניתוק/חיבור מכשירי חשמל, תיעשה אך ורק בידיעתו ובאישורו של מהנדס/ נציג מורשה עיריית הוד השרון
- 4.13.5 הקבלן מתחייב להשתמש בכלי עבודה חשמליים ידניים מטלטלים תקינים העומדים בתקני בטיחות חשמל (בידוד כפול).
- 4.13.6 כל כלי עבודה המחובר לכבל הארכה יהיה מחובר ללוח שבו מפסק לזרם דלף (מפסק פחת), בין שהלוח קבוע ובין שהוא נייד.
- 4.13.7 הקבלן מתחייב שלא להשאיר מכשירי חשמל כלשהם ללא השגחה וכן לא לעשות שימוש במוליכי חשמל גלויים במקום העבודה.
- 4.13.8 עבודה מיוחדות - (עבודה לא מתוכננת שהינה צורך כתוצאה מעבודת הקבלן בשטח)
- הקבלן מתחייב לבצע עבודות מיוחדות, אך ורק באם ניתן לו היתר בכתב לביצוע עבודות בעיריית הוד השרון ועפ"י הרשאת ביצוע מאושרת ממהנדס/ נציג מורשה עיריית הוד השרון בלבד תנאיו ובהתאם להוראות כל דין.
- 4.13.9 עבודה באש גלויה
- בעת ביצוע עבודות כגון: חימום, חיתוך, ריתוך וכל פעולה אחרת הגורמת להיווצרות ניצוצות או אש גלויה, על הקבלן לנקוט בכל האמצעים למניעת התפשטות האש/פיצוץ, לרבות קיום אמצעי כיבוי זמינים, הרחקה ונטרול של חומרים דליקים, חציצה וכדי, עבודות המוזכרות צריכות להתבצע עם הרשאת ביצוע מאושרת ע"י מהנדס/ נציג מורשה עיריית הוד השרון ו/או ממנה הבטיחות.
5. מקצועיות, כשירות והדרכת עובדי הקבלן.
- 5.1 הקבלן מתחייב להעסיק על חשבונו לצורך ביצוע העבודות עפ"י חוזה זה, מספר מספיק של עובדים בעלי רמה מקצועית נאותה, בעלי כישורים הדרושים והמתאימים לביצוע העבודות וידאג להכשירם עפ"י צורך.
- 5.2 הקבלן מתחייב להדריך את עובדיו ו/או מי מטעמו על חשבונו בכל הקשור לעבודה בטיחותית עפ"י חוזה זה ולמסור להם את מלוא המידע הנדרש לשם כך. אין להתחיל בעבודה ללא הדרכת עובדים.
- 5.3 הקבלן מתחייב כי כל עובד מעובדיו ו/או מי מטעמו יהיה כשיר לעבודה מבחינה רפואית ולאחר שעבר את כל הבדיקות הרפואיות הדרושות עפ"י כל דין.
- 5.4 הקבלן מתחייב לדיווח על כל תאונות עבודה לעיריית הוד השרון לממונה בטיחות עיריית הוד השרון וכן לנציג העירייה עבודה המחוזי, כמו כן מצהיר בזאת שהקבלן ימסור לעובד

ב.ל 250 על שם הקבלן בלבד, תאונות העבודה לא תרשם בפיקוח על העבודה בשם עיריית הוד השרון, אחריות הישירה של עובד מעובדיו עפ"י חוזה זה על הקבלן בלבד.
5.5 הקבלן מתחייב לעשות ביטוחים מתאימים לכל עובד מעובדיו, וכן אחריות צד ג' לנוק שיגרם לעובדי עיריית הוד השרון ע"פ תנאי החוזה.

6. ציוד מגן אישי

6.1 הקבלן מתחייב לספק ציוד מגן אישי תקין ומתאים לעובדיו, ו/או למועסקיו ו/או למי מטעמו, כנדרש בתקנות הבטיחות בעבודה (ציוד מגן אישי) התשנ"ז - 1997, ויוודא שהם משתמשים בו בהתאם לייעודם, לרבות: נעלי בטיחות סימן 3, ביגוד, קסדות מגן, כובעים, כפפות מגן, משקפי מגן, אוזניות, מעילי גשם, ציוד למניעת נפילה מגובה וביגוד זוהר וכל ציוד המצריך לביצוע העבודה, נשמיות מגן לאבק, מאווררים לשטח העבודה - אין להתחיל בעבודה ללא ציוד מגן אישי.

7. ציוד, כלים וחומרים

7.1 הקבלן מתחייב להשתמש בכלים וחומרים תקינים ושלמים המותאמים לעבודתו.
7.2 הקבלן ידאג כי כל כלי העבודה והחומרים ימצאו במקום בטוח שהוקצה לשם כך.
7.3 הקבלן מתחייב כי כל ציוד מכני-הנדסי, כלי התעבורה, כלי ההרמה, אביזרי הרמה וכ"ד יהיו שלמים/תקינים ובעלי תסקיר בדיקה בתוקף ו/או רישיון בתוקף.
7.4 הקבלן מתחייב כי כל מפעיל ציוד מכני-הנדסי, מפעיל מכונת הרמה וכל נוהג בכלי תעבורה יהיו בעלי ניסיון בעבודה של לפחות 6 חודשים על הכלי/או דומה וכי הינם בעלי רישיון ישראלי בתוקף.

8. משמעת והטלת סנקציות

8.1 הקבלן ו/או עובדיו ו/או מועסקיו ו/או מי מטעמו ישמעו לכל הוראות בא כוח עיריית הוד השרון/הממונה על הבטיחות, לרבות הוראה בדבר הפסקת עבודה בגין אי מילוי תנאי מתנאי חוזה זה או בשל קיום סיכון אחר לנפש ו/או רכוש.
8.2 הקבלן ימסור, לפי דרישת בא כוח עיריית הוד השרון/הממונה על הבטיחות, את רשימת כל העובדים מטעמו כולל פרטים אישיים ויצג עפ"י דרישה כל רישיון, תעודה וכל היתר אחר השייך לציוד, כלי רכב או מפעיליהם. הקבלן לא יעסיק עובדים שאינם עובדיו אלא לפי היתר בכתב מאת עיריית הוד השרון.

8.3 במידה והקבלן לא יעמדו בדרישות הבטיחות רשאי בא כוח עיריית הוד השרון/ או הממונה הבטיחות להפסיק את עבודות הקבלן.

הצהרת הקבלן:

אני הח"מ מצהיר בזאת, כי קראתי והבנתי את תוכן נספח הבטיחות וכי אני מתחייב לעבוד על פיו ועפ"י הוראות כל דין. במידה ואדרש לכך אקבל מעיריית הוד השרון הוראות בטיחות נוספות ואזאג להטמיע גם אותן בעבודתי.

שם הקבלן _____

חתימה וחותמת _____

תאריך _____

מסמך יג'נספח ביטחוןנוהלי בטחון לקבלנים/עובדים/ות ועובדי כ"א מחוץ לעירייה.פללי

מסמך זה יפרט את נוהלי העבודה מול קבלנים ועובדי חוץ בעיריית הוד-השרון.

המטרה

לבדוק ולסגן עובדים/ות בעלי רישום פלילי באמצעות מנהל מח' הביטחון של העירייה, בעבודות ברחבי העיר הוד-השרון בכלל ובמוסדות החינוך בפרט.

השיטה

כל קבלן שזכה בעבודה באמצעות מכרז/הצעה או חוזה, מחויב להעביר את רשימת העובדים הכוללת מס' ת.ז ב-9 ספרות, שם משפחה ושם פרטי של העובד/ת.

האמור לעיל מתייחסים לתושבי מדינת ישראל בעלי תעודת זהות כחולה.

עובדים תושבי השטחים (שאינם תושבי מדינת ישראל)

במקרים חריגים בלבד ולאחר שהדבר הובא לידיעת מנהל מח' הביטחון של העירייה, תאושר עבודה בעיר של תושבי השטחים שכניסתם אושרה ע"י משטרת ישראל ושירותי הביטחון-לעבודה, במתחמי בנייה בלבד. במקרים אלה יבדקו התעודות והאישורים הביטחוניים של עובדים אלה, מדי יום ביומו ע"י נציג ממחלקת הביטחון של העירייה, עפ"י לויז ונוהלים כתובים לקבלן/לחברה שמנהל מח' הביטחון יוציא בכתב.

כל קבלן המתכנן להיכנס לעבודה בעיר, ירשום את רשימת עובדיו עפ"י הטבלה המצ"ב

מס'	תעודת זהות (9 ספרות)	שם משפחה	שם פרטי	שם הסב (לעובד שאינו יהודי בלבד)	שנת לידה
1					
2					
3					
4					
5					
6					
7					
8					
9					
10					
11					
12					
13					
14					
15					
16					
17					

					18
					19
					20

הכנסת עובדים לאתרי העבודה בעיר בכלל ובמוסדות החינוך בפרט שלא בהתאם להנחיות
 הנ"ל, הינה
 עבירה על נוהלי הביטחון של עיריית הוד-השרון וכמוה כהפרת חוזה/חווזה עבודה בין
 הקבלן/החברה לעירייה.

**תנאי לעבודות במוסדות החינוך של עובדי קבלן (גברים), מחייב את הקבלן המבצע
 בהמצאת אישור העדר עבירות מין ממשטרת ישראל, לכל עובד הכפוף אליו.**

4. חברות בדירקטוריונים או בגופים מקבילים
 פירוט חברות בדירקטוריונים או בגופים מקבילים של תאגידים, רשויות או גופים אחרים, בין אם הם ציבוריים ובין שאינם ציבוריים.
 נא להתייחס לכהונות נוכחיות ולכהונות קודמות לתקופה של 4 שנים אחורה - אם אין, יש למחוק את הטבלה בקו

שם התאגיד/רשות/גוף ותחום עיסוקו	תאריך התחלת הכהונה ותאריך סיומה

5. קשר לפעילות הרשות המקומית

5.1 האם יש, או היו לך, או לגוף שאתה בעל עניין בו, או לבן משפחה שלך (מכל קרבה שהיא) זיקה או קשר, שלא

כאזרח המקבל שירות, לפעילות עיריית הוד השרון שבה אתה/מועמד/ת לעבוד, או לגופים הקשורים אליו (ובכלל זה זיקה או קשר לראש העירייה ו/או למי מחברי מועצת העיר ו/או הנהלת העירייה ו/או לתאגידים סטטוטוריים שבשליטת עיריית הוד השרון שבה אתה/מועמד/ת ו/או לגופים אחרים הקשורים לעירייה)?
 נא להתייחס לזיקות ולקשרים נוכחיים ולתקופה של 4 שנים אחורה.

"בעל עניין" בגוף – לרבות מי שיש לו אחזקות בגוף ו/או מכהן כדירקטור, או בגופים מקבילים בו ו/או עובד בו ו/או מייצג אותו ו/או יועץ חיצוני לו (אין צורך לפרט אחזקה שלא כבעל עניין בתאגיד כמשמעו בחוק ניירות ערך, התשכ"ח-1968, בתאגידים הנסחרים בבורסה).
 יש להקיף את האפשרות המתאימה ובמידת הצורך, לציין כל זיקה או קשר באופן מפורט.
 כן / לא
 אם כן, פרט/י:

5.2 האם ידוע לך אם למי מעובדיך יש, או היו להם, או לבן משפחה שלהם זיקה או קשר, שלא כאזרח המקבל שירות,

לפעילות עיריית הוד השרון שבה אתה/מועמד/ת לעבוד/להעניק שירותים, או לגופים הקשורים אליו (ובכלל זה זיקה או קשר לראש העירייה ו/או למי מחברי מועצת העיר ו/או הנהלת העירייה ו/או לתאגידים סטטוטוריים שבשליטת עיריית הוד השרון ו/או לגופים אחרים הקשורים לעירייה)?
 נא להתייחס לזיקות ולקשרים נוכחיים ולתקופה של 4 שנים אחורה.

יש להקיף את האפשרות המתאימה ובמידת הצורך, לציין כל זיקה או קשר באופן מפורט.
 כן / לא

אם כן, פרט/י:

5.3 האם יש, או היו לך, או לגוף שאתה בעל עניין בו, או לבן משפחה שלך (מכל קרבה שהיא) זיקה או קשר פוליטי למי

מחברי מועצת עיריית הוד השרון ו/או סיעותיהם, שלא כאזרח המקבל שירות, לפעילות עיריית הוד השרון שבה אתה/מועמד/ת לעבוד/להעניק שירות, או לגופים הקשורים אליה (ובכלל זה זיקה או קשר לראש העירייה ו/או למי מחברי הנהלת העירייה ו/או לתאגידים סטטוטוריים שבשליטת עיריית הוד השרון ו/או לגופים אחרים הקשורים לעירייה)?

נא להתייחס לזיקות ולקשרים נוכחיים ולתקופה של 4 שנים אחורה.

יש להקיף את האפשרות המתאימה ובמידת הצורך, לציין כל זיקה או קשר באופן מפורט.

כן / לא

אם כן, פרטי:

חלק ב' - נכסים ואחזקות

1. נכסים שאחזקתם, מכירתם או שימוש בהם עשויים להעמידך במצב של חשש לניגוד עניינים

האם קיימים נכסים, לרבות קרקעות, בבעלותך או בבעלות קרוביך, שאחזקתם, מכירתם או שימוש בהם עשויים להעמידך במצב של ניגוד עניינים עם התפקיד שאליו אתה מועמד?
 נא להתייחס לנכסים שלך, של קרוביך, של מקורביך (ובכלל זה חברים קרובים ושותפים עסקיים), של גופים שאתה בעל עניין בהם ושל גופים שקרוביך או מקורביך הם בעלי עניין בהם.

יש להקיף את האפשרות המתאימה ובמידת הצורך, לציין כל זיקה או קשר באופן מפורט.

כן / לא

אם כן, פרטי:

2. נכסים אחרים שעלולים להעמידך במצב של חשש לניגוד עניינים

האם ידוע לך על נכסים אחרים, שלא פורטו לעיל, שעשויים להעמיד אותך במצב של חשש לניגוד עניינים בתפקיד שאליו אתה מועמד/ת?
 נא להתייחס לנכסים שלך, קרוביך, מקורביך (ובכלל זה חברים קרובים ושותפים עסקיים), של גופים שאתה בעל עניין בהם ושל גופים שקרוביך או מקורביך הם בעלי עניין בהם.
 נא להתייחס גם לאחים ולבני זוגם ולקרובים שאינם מדרגה ראשונה.

"בעל עניין" בגוף - לרבות מי שיש לו אחזקות בגוף ו/או זכויות הצבעה בו, בין במישרין ובין בעקיפין ו/או מכתן בדירקטוריון או בגופים מקבילים בו ו/או עובד בו ו/או מייצג אותו ו/או יועץ חיצוני לו.

יש להקיף את האפשרות המתאימה ובמידת הצורך, לציין כל זיקה או קשר באופן מפורט.

כן / לא

אם כן, פרטי:

חלק ג' - הצהרה

אני החתום/ה מטה _____ ת.ז. מס' _____ מצהיר/ה בזאת כי:
 1. כל המידע והפרטים שמסרתי בשאלון זה, בקשר לעצמי, לקרובי ולמקורביי, הם מלאים, נכונים ואמיניים.

2. כל המידע והפרטים שמסרתי בשאלון זה, בקשר לעצמי, לקרובי ולמקורביי, הם מידיעה אישית, אלא אם כן נאמר במפורש כי הצהרה היא למיטב הידיעה, וזאת במקרה שבו הפרטים אינם ידועים לי במלואם ו/או בחלקם ו/או אינם ידועים לי מידיעה אישית.

3. מעבר לפרטים שמסרתי בשאלון לא ידוע לי על כל עניין אחר שעלול לגרום לי להיות במצב של חשש לניגוד עניינים עם התפקיד.
4. אני מתחייב/ת להימנע מלטפל בכל עניין שעלול לגרום לי להיות במצב של חשש לניגוד עניינים במילוי התפקיד, עד לקבלת הנחייתו/ה של היועץ/ת המשפטי/ת של הרשות המקומית בנושא.
5. אני מתחייב כי במקרה בו יחולו שינויים בתוכן הצהרותיי בשאלון או יתעוררו, במהלך הדברים הרגיל, סוגיות שלא נצפו מראש, שעשויות להעמיד אותי במצב של חשש לניגוד עניינים, איועץ ביועץ/ת המשפטי/ת של הרשות המקומית, אמסור לו/ה את המידע הרלבנטי בכתב ואפעל לפי הנחיותיו/ה.
6. הובהר לי כל על ההסדר למניעת ניגוד עניינים שייערך לי, במידת הצורך, יחול חוק חופש המידע, התשנ"ח-1998.

 חתימה

 תאריך